

GUZZANTI GSL 50, GSL 50 INOX
NAUDOJIMOSI INSTRUKCIJA



SAUGAUS NAUDOJIMOSI INSTRUKCIJA

Prieš pirmą kartą naudojant prietaisą, prašome atidžiai perskaityti šią naudojimosi instrukciją. Joje rasite informacijos apie saugų naudojimąsi prietaisu ir jo priežiūrą. Prašome drauge su prietaisu sekantiems prietaiso savininkams perduoti ir naudojimosi bei įrengimo instrukcijas.

- Nesinaudokite pažeistu ar sugadintu prietaisu.
- Šiuo prietaisu be priežiūros draudžiama naudotis vaikams ar neįgaliems asmenims.
- Neleiskite vaikams žaisti su prietaisu.
- Jei pažeistas prietaiso maitinimo kabelis, siekiant išvengti nelaimingo atsitikimo, jį turi keisti tik gamintojo ar aptarnavimo centro specialistas arba atitinkamą kvalifikaciją turintis asmuo.
- Prietaisą prie elektros tinklo prijungti gali tik kvalifikuotas specialistas.
- Tinkamai utilizuokite įpakavimo medžiagas.
- Prietaisą galima naudoti tik esant įsuktoms visoms apšvietimo lemputėms.
- Perdegušias lemputės nedelsdami pakeiskite, taip apsaugosite likusias lemputes nuo per didelio apkrovimo.
- Su riebalais ruošiamus patiekalus būtina nuolat prižiūrėti, nes perkaitę riebalai gali lengvai užsidegti.
- Po virtuviniu gartraukiu negalima palikti atviros liepsnos, nukeliant indus nuo degiklio būtina palikti mažiausią liepsną.
- Gartraukį montuoti virš kietu kuru (anglimis, malkomis ir pan.) kūrenamų viryklių leidžiama tik esant tam tikroms sąlygoms.
- Uždegtos kaitvietės visada turi būti uždengtos puodais ar keptuvėmis. ! Dujų liepsnos sukeltas karštis gali tapti gartraukio gedimo priežastimi.
- Virtuvinį gartraukį garams iš virtuvės šalinti laukan būtina prijungti prie atitinkamo vėdinimo kanalo (nejungti prie naudojamų kaminų, dūmtakių ar išmetamųjų dujų kanalų).
- Kiekvieną kartą prieš valant, keičiant filtrą ar taisant būtina ištraukti prietaiso kištuką iš elektros lizdo.
- Jungiant į tinklą būtina jungti į tvarkingą elektros lizdą.
- Gamintojas neatsako už galimą žalą ar gaisrą, sukeltą prietaiso, jeigu nebuvo laikomasi šioje instrukcijoje pateikiamų nurodymų.

IŠPAKAVIMAS

Prietaisas yra apsaugotas nuo pažeidimų pervežant. Išpakavus prietaisą, pakuotės elementus prašome pašalinti taip, kad nekenktų aplinkai.

PRIETAISAS SUPROJEKTUOTAS, IŠBANDYTAS IR PAGAMINTAS PAGAL:

- Saugumas: EN / IEC 60335-1 ; EN / IEC 60335-2-31 , LT / IEC 62233.

• Našumas: LT / IEC 61.591 ; ISO 5167-1 ; ISO 5167-3 ; ISO 5168 ; LT / IEC 60704-1 ; EN / IEC 60704-2-13 ; ISO 3741 ; LT 50564 ; IEC 62301.

• EMC : EN 55014-1 ; CISPR 14-1 ; LT 55014-2 ; CISPR 14-2 ; LT / IEC 61000-3-2 ; LT / IEC 61000-3-3 .

MONTAVIMO BRĖŽINIAI

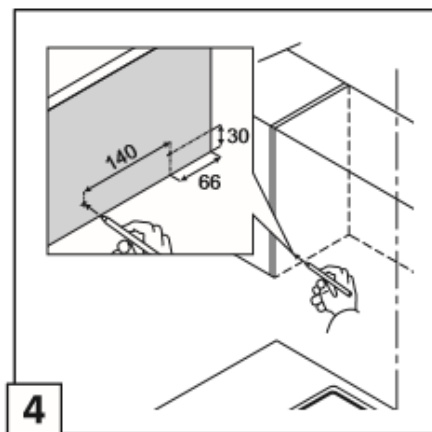
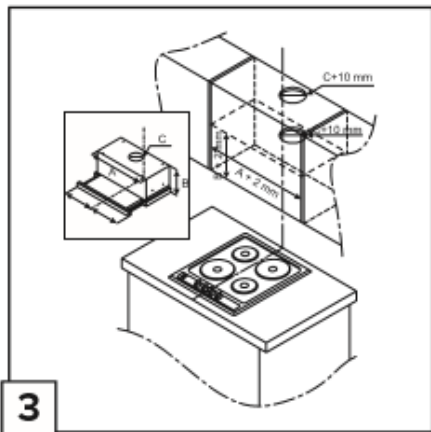
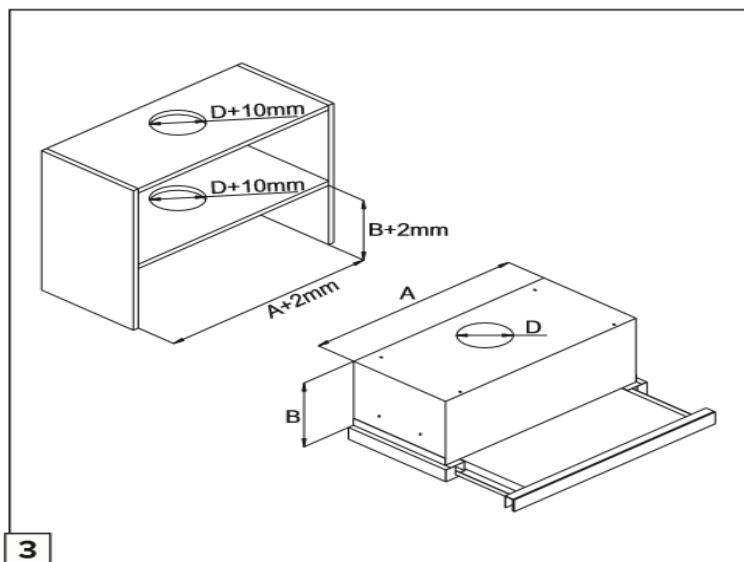
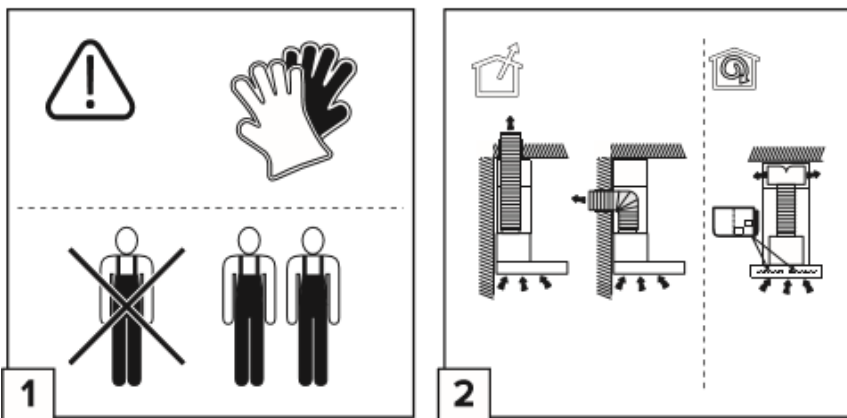

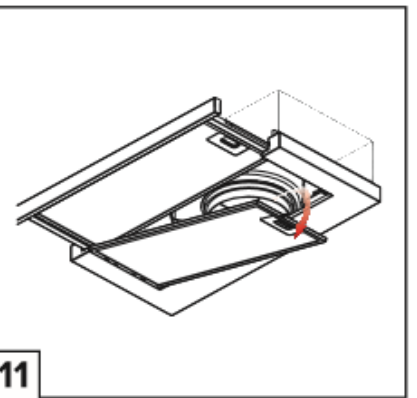
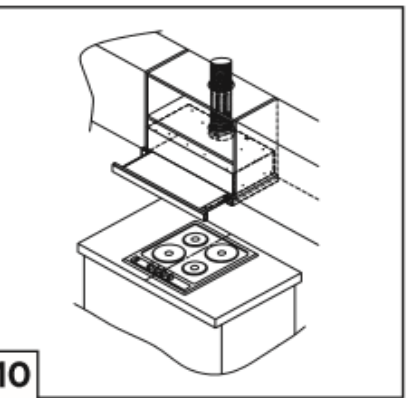
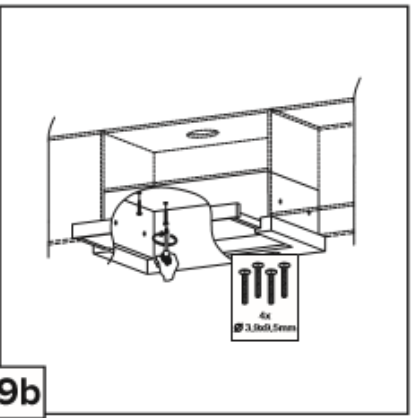
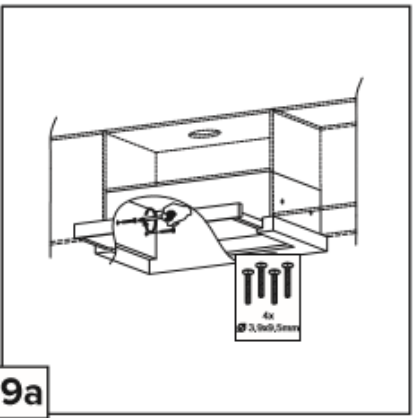
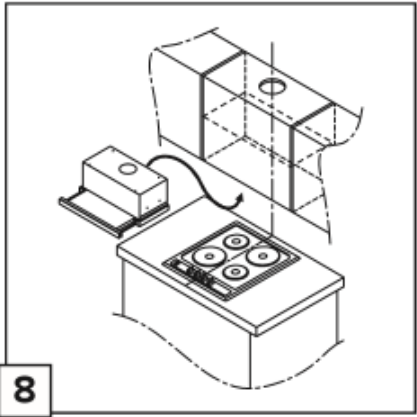
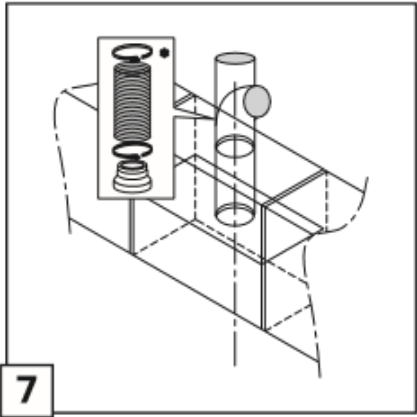
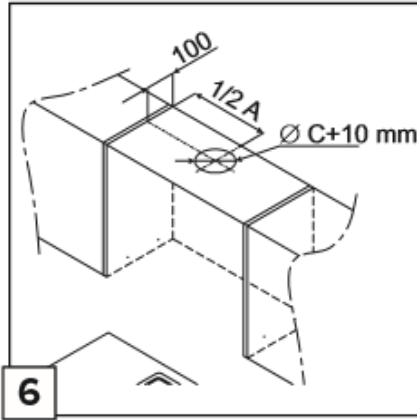
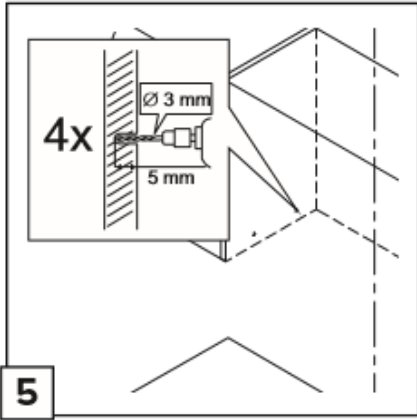

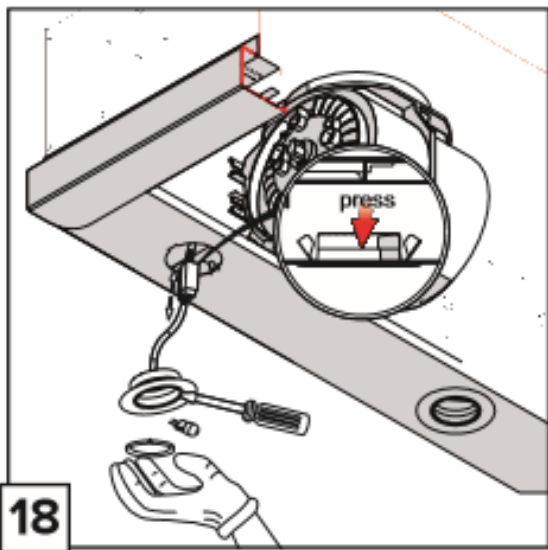
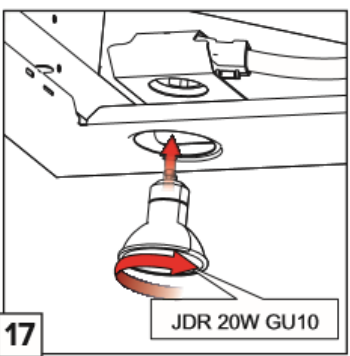
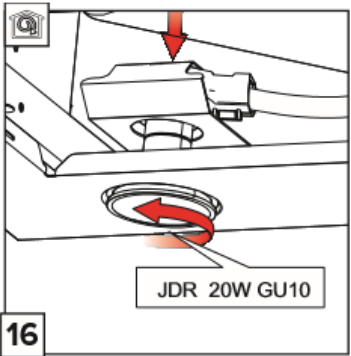
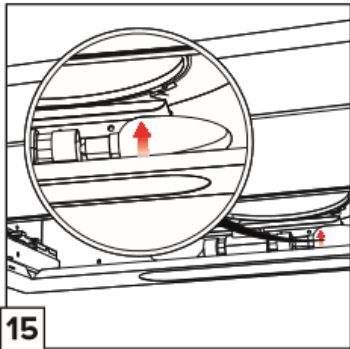
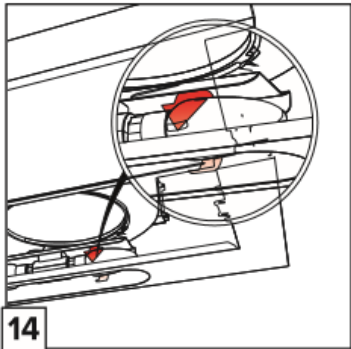
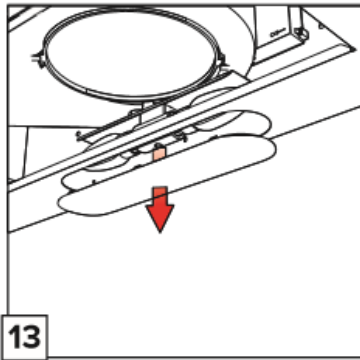
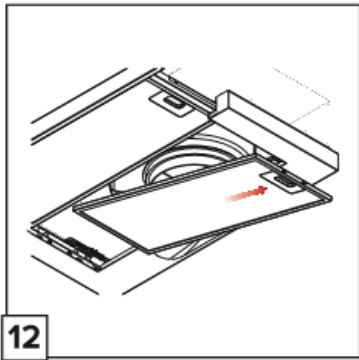

PAPILDOMA MONTAVIMO INFORMACIJA

- Montuojant gartraukį naudokite tik tuos tvirtinimo varžtus, kurie yra pridėti prie produkto, arba tuos, kuriuos įsigijote patys, atsižvelgdami į savo gaminio tipą.
 - Būtinai naudokite tinkamą varžtų ilgį, kuris yra identifikuojamas diegimo vadove.
 - Kilus kokioms nors montavimo abejonėms, kreipkitės į įgaliotą techninės pagalbos centrą arba į kvalifikuotą specialistą.
- Dėmesio!* Netinkamas varžtų įdiegimas arba netinkamas gartraukio instaliavimas gali sukelti elektros srovės keliamą pavojų.

VENTILIACIJA

- Šis gartraukis yra skirtas naudoti su ištraukiamąja ventiliacija, kai oras yra ištraukiamas į lauką.
- Jei ketinate prietaisą naudoti ištraukiamuoju režimu, prijunkite jį prie orui išpūsti į lauką skirtos angos.
- Norint prijungti gartraukį prie ventiliacijos angos reikia sujungti specialų vamzdį (nepripildomas) su prijungimo žiedu, esančiu ant gartraukio.
- Rekomenduojame naudoti tokio skersmens ištraukiamąjį vamzdį, kokio skersmens yra ventiliacijos anga. Prijungus mažesnio skersmens vamzdį gali sumažėti prietaiso efektyvumas ir padidėti jo keliamas triukšmas.

Optimalų gartraukio efektyvumą užtikrina:

- Trumpas ir lygus ortakis.
- Kaip galima mažiau alkūnių ir lenkimų.
- Maksimaliai didelis ortakio skersmuo ir platūs sulenkimai.

*Jei naudojamas ilgas, nelygus ortakio vamzdis, yra daug lenkimų ar naudojamas mažo skersmens vamzdis, oro ištraukimas bus neoptimalus ir padidės triukšmas.

FILTRAI

Vienas aktyvusis anglinis filtras yra reikalingas gartraukiui, kurį galite įsigyti mažmeniniame prekybos centre. Filtras skirtas sugerti kvapams recirkuliacinio režimo metu.

INSTALIAVIMAS

Nuo žemiausio gartraukio krašto iki elektrinės viryklės būtina palikti ne mažiau kaip 50 cm atstumą ir ne mažiau kaip 65 cm atstumą nuo dujinių ir mišrių viryklių. Jei ant Jūsų naudojamų viryklių yra nurodyti didesni atstumai, jų turi būti laikomasi.

MONTAVIMAS

Gartraukio montavimas turi būti atliekamas ne mažiau dviejų asmenų.

- Patikrinkite, ar Jūsų įsigyto gartraukio dydis atitinka pasirinktą montavimo sritį.
- Pašalinkite anglinius filtrus (jei gartraukis buvo komplektuojamas su jais).
- Patikrinkite ar gartraukio viduje yra pašalintos visos pakavimo medžiagos, jei ne, jas pašalinkite.
- Gartraukio dalis montuokite ant lygaus paviršiaus.
- Patikrinkite, ar toje vietoje, kur bus montuojamas gartraukis, gartraukio laidas pasieks elektros lizdą.
- Patikrinkite, ar gartraukio prijungimo žiedas bus tinkamoje padėtyje, norint jį sujungti su oro išpūtimo į lauką anga.

- Sumontuokite gartraukį, naudodamiesi instrukcijos pradžioje pateikta montavimo instrukcija.
- Atikite visus reikiamus mūrėjimo darbus.

NAUDOJIMAS

- Gartraukį rekomenduojame įjungti kaskart, 5 min. prieš pradėdant gaminti maistą. Taip pat rekomenduojame palikti prietaisą dirbti dar 15 min. po to, kai maistą baigėte gaminti, kad iš patalpos būtų ištrauktas visas užterštas oras. Tik tinkamai prižiūrimas prietaisas visada veiks efektyviai.
- Naudodami gartraukį nustatykite mažiausią greitį, padidinkite greitį tik tuo atveju, jei dūmų kiekis yra itin didelis.
- Pakeiskite anglies filtrą, norėdami išlaikyti gerą kvapo mažinimo efektyvumą.
- Kartas nuo karto išvalykite riebalų filtrą, norėdami užtikrinti gerą jo efektyvumą.
- Naudokite didžiausią išvėdinimo sistemos skersmenį, koks yra nurodytas šioje instrukcijoje, norėdami optimizuoti jos efektyvumą bei sumažinti triukšmą.

VALDYMAS



1. ĮJUNGIMAS/IŠJUNGIMAS

- 1 greičio mygtukas
- 2 greičio mygtukas
- 3 greičio mygtukas

2. ŠVIESOS ĮJUNGIMAS/IŠJUNGIMAS

VALYMAS IR PRIEŽIŪRA

- Atjunkite gartraukį nuo el. tinklo ištraukdami kištuką iš lizdo ar išjunkdami el. tinklo saugiklį.
- Valydami riebalų filtrus, taip pat nuvalykite ir apnašas nuo pasiekiamų gartraukio vietų. Taip sumažinsite užsidegimo galimybę ir užtikrinsite maksimalų gartraukio veikimo efektyvumą.
- Gartraukį plaukite karštu muiluotu vandeniu arba naudokite švelnų langų valiklį.
- Negrandykite pridžiūvusių nešvarumų, nutrinkite juos drėgna šluoste.
- Nenaudokite šveičiamųjų valymo priemonių ar šveitimo kempinių..

Dėmesio: Užtikrinkite tinkamą virtuvės vėdinimą. Venkite atviros ugnies! Valdymo mygtukus valykite tik drėgna šluoste su trupučiu muilo.

Riebalų filtras

Iš metalinio tinklelio pagaminti filtrai yra skirti garuose esančioms riebalų dalelėms sulaikyti. Filto tinklelis yra pagamintas iš nedegaus metalo.

Naudojant gartraukį vidutiniškai intensyviai (1-2 valdas per dieną), riebalų filtrus pakanka plauti 1 kartą per mėnesį, plaudami nenaudokite agresyvių valymo priemonių. Galima plauti ir indaplovėje nustačius žemą temperatūrą. Plaunant indaplovėje filtras gali šiek tiek išblukti, bet tai neturi įtakos jo filtravimo kokybei.

Dėmesio: Kuo daugiau filtras prisotinamas riebalų likučiais, tuo didesnė jo užsidegimo galimybė ir mažesnis prietaiso veikimo efektyvumas.

Svarbu: Reguliariai plaukite metalinius riebalų filtrus, kad išvengtumėte jų užsiliepsnojimo nuo besikaupiančio karščio ilgą laiką gruzdinant ar kepat produktus.

Anglies filtras

Skirtas sugerti kvapams recirkuliacinio režimo metu. Anglies filtrai negali būti plaunami. Jie turi būti pakeisti naujais mažiausiai kas 4 mėnesius.

Dėmesio: Kuo labiau filtras prisotinamas riebalų likučiais, tuo didesnė jų užsidegimo galimybė ir mažesnis prietaiso veikimo efektyvumas.

Svarbu: Siekiant apsaugoti filtrus nuo galimo užsidegimo verdant ilgą laiką patiekalus verdant riebaluose ar kepat, laiku keiskite aktyvuotos anglies filtrą.

APŠVIETIMO LEMPUČIŲ KEITIMAS

Visų pirma, nustatykite ar Jūsų gartraukyje yra įmontuotos LED ar halogeninės lemputės. Paprasčiausias būdas tai padaryti yra patikrinti pridėdamą energijos etiketę. Jei apšvietimo efektyvumo klasė yra „B“ vadinasi prietaise yra įmontuotos LED lemputės. Visais kitais atvejais – halogeninės lemputės.

1. Atjunkite gartraukį nuo el. tinklo ištraukdami kištuką iš lizdo ar išjungdami el. tinklo saugiklį. Išjungus apšvietimą lemputės yra labai karštos. Išjungus apšvietimą turi praėti tam tikras laiko tarpas, priešingu atveju galte nudegti.
2. Apšvietimo lempučių keitimas pavaizduotas 13-18 brėžiniuose. Išardykite aliuminio filtrą, kaip parodyta 11,12 brėžiniuose.
3. Atjunkite apšvietimo elementą ir pakeiskite jį nauju.

TINKAMAS ATITARNAVUSIO APARATO UTILIZAVIMAS



Šis ant prietaiso arba jo naudojimo instrukcijos parodytas ženklas nurodo, kad prietaisas neturi būti išmetamas su kitomis namų atliekomis, pasibaigus jo galiojimo laikui. Kad nepadarytume žalos gamtai ar žmogaus sveikatai, atskirkite šį prietaisą nuo kitų atliekų ir sugražinkite į artimiausią antrinio perdirbimo punktą.

Vartotojai naudojantys prietaisą namų ūkyje norėdami sužinoti, kaip ir kur gali atiduoti šį daiktą, kad jis būtų saugiai perdirbtas, turėtų susisiekti su prekybos atstovu, pas kurį įsigijo prietaisą, arba su savivaldybe.

Vartotojai naudojantys prietaisą komerciniams tikslams, turėtų susisiekti su tiekėju ir patikrinti įsigyto daikto sutartyje numatytas sąlygas ir terminus. Šis produktas neturėtų būti sumaišytas su kitomis prekybinėmis atliekomis, skirtomis sunaikinimui.

Gamintojas pasilieka teisę keisti produkto specifikacijas bei išvaizdą.