

# **Mikrobangų krosnelė**

## **Naudojimo instrukcija**

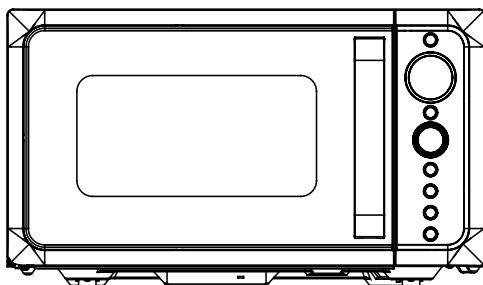

**DIVO G25 CO**  
**DIVO G25 CB**  
**DIVO G25 CC**  
**DIVO G25 CMB**  
**DIVO G25 CG**  
**DIVO G25 CR**

## ATITIKTIES DEKLARACIJA

---



Paženklindami šį gaminį ženkleliu **CE**, mes patvirtiname, kad šis gaminys atitinka visų jam taikomų europinių teisės aktų, reglamentuojančių saugą, sveikatos apsaugą ir aplinkosaugą, reikalavimus.

## ATLIEKŲ TVARKYMAS IR APLINKOSAUGA

---



Šis prietaisas yra paženklintas remiantis europine direktyva 2011/19/EU dėl elektrinių ir elektroninių prietaisų atliekų (WEEE). Elektrinių ir elektroninių prietaisų atliekose yra ir taršių medžiagų (kurioms gali pakenkti aplinkai), ir vertingų antrinių žaliavų (kurioms galima dar kartą panaudoti). Labai svarbu, kad elektrinių ir elektroninių prietaisų atliekos būtų tinkamai sutvarkomos, iš jų pašalinant ir utilizuojant teršalus bei perdirbant visas antrines žaliavas. Žmonės gali svariai prisidėti prie to, kad elektrinių ir elektroninių prietaisų atliekos netaptų aplinkosaugine problema; labai svarbu laikytis kai kurių pagrindinių taisyklių:

- Elektrinių ir elektroninių prietaisų atliekų negalima mesti į buitinių šiukšlių konteinerius;
  - Elektrinių ir elektroninių prietaisų atliekas derėtų pristatyti į senos įrangos priėmimo punktą perdirbimui.
- Daugumoje šalių organizuojamas didžiagabaričių elektrinių ir elektroninių prietaisų atliekų surinkimas iš namų. Perkant naują buitinį prietaisą, seną prietaisą galima grąžinti į parduotuvę, kuri privalo jį priimti iš pirkėjo, jei senas prietaisas dydžiu ir paskirtimi analogiškas perkamam prietaisui.

# ATSARGOS PRIEMONĖS, REIKALINGOS IŠVENGTI GALIMOS APŠVITOS DIDELE MIKROBANGŲ ENERGIJA

1. Nemėginkite įjungti šios krosnelės kol yra atviros durelės, nes krosnei dirbant atviromis durelėmis galima patirti kenksmingą apšvitinimą mikrobangų energija. Labai svarbu nesugadinti arba neužblokuoti durelių apsauginių užraktų.
2. Nedėkite jokių daiktų tarp krosnelės priekinio paviršiaus ir durelių, o taip pat pasirūpinkite, kad ant paviršių, prie kurių prisispaudžia durelių sandarikliai, nesikauptų maisto ar valiklio likučiai.
3. Nesinaudokite krosnele, jei ji yra apgadinta. Labai svarbu, kad gerai užsidarytų krosnelės durelės, o taip pat kad nebūtų pažeista:
  - a) Durelės (kaip nors deformuotos),
  - b) Durelių lankstai ir sklėsčiai (sulūžę ar atsipalaidavę),
  - c) Durelių sandarikliai ir sandarinimo paviršiai.
4. Mikrobangų krosnelę reguliuoti ir taisyti leistina tik kvalifikuotam serviso meistrui.

## TURINYS

ATSARGOS PRIEMONĖS, REIKALINGOS IŠVENGTI GALIMOS APŠVITOS DIDELE MIKROBANGŲ ENERGIJA.....	2
Turinys .....	2
SVARBŪS SAUGOS REIKALAVIMAI.....	3
Įrengimo gidas.....	5
ĮŽEMINIMO INSTRUKCIJOS.....	5
Radio trikdžiai.....	6
Prieš skambinant į techninės priežiūros centrą.....	6
Maisto gaminimas .....	6
Maisto gaminimo indų pasirinkimo gidas .....	6
Techniniai duomenys .....	7
Prietaiso sandara .....	7
Valdymo skydelis .....	8
Valdymo instrukcijos .....	9
Laikrodžio nustatymas .....	9
Laikmačio funkcija .....	9
Greitasis gaminimas .....	9
Gaminimas mikrobangomis .....	9
Grilis.....	10
Gaminimas kombinuotu būdu .....	10
Greitasis atšildymas.....	10
Atšildymas nurodant svorį.....	10
Apskrudinimo funkcija.....	10
Gaminimas keliais etapais .....	10
Garsinio signalo nutildymo funkcija .....	11
Užraktas nuo vaikų .....	11
Automatinis gaminimas.....	11
Valymas ir priežiūra.....	12

# SVARBŪS SAUGOS REIKALAVIMAI

Naudojantis elektros prietaisais, būtina imtis pagrindinių atsargos priemonių, tame tarpe tokių:

**ISPĖJIMAS!** -- Siekdami išvengti nusideginimo, elektros smūgio, gaisro, žmonių traumų ar stipraus apšvitinimo mikrobangų energija rizikos:

1. Prieš naudodamiesi prietaisu, perskaitykite visus nurodymus ir išsaugokite naudojimo instrukciją ateičiai.
2. Naudokite šį prietaisą tik pagal tiesioginę paskirtį, kaip aprašyta naudojimo instrukcijoje. Prietaise nenaudokite koroziją sukeliančių chemikalų ar garų. Šio tipo mikrobangų krosnelė skirta šildyti, gaminti ir džiovinti maistą. Ji nėra skirta naudoti pramonėje ar laboratorijose.
3. Draudžiama įjungti tuščią mikrobangų krosnelę.
4. Nesinaudokite prietaisu, jei yra pažeistas jo elektros kabelis ar kabelio šakutė, prietaisas neveikia kaip pridera, o taip pat jei jis buvo sulaužytas ar numestas ant žemės. Jei prietaiso kabelis yra pažeistas, vengiant pavojaus jį turi pakeisti gamintojas, jo serviso atstovas arba pakankamą kvalifikaciją turintis meistras.
5. **ISPĖJIMAS!** -- Vaikams be suaugusiųjų priežiūros krosnele naudotis galima tik juos tinkamai instruktavus, kad vaikai galėtų saugiai naudotis mikrobangų krosnele ir suvokti pavojus, galinčius kilti dėl netinkamo naudojimo.
6. **ISPĖJIMAS!** -- Kai mikrobangų krosnelė veikia kombinuotu režimu, dėl generuojamo karščio vaikai krosnele naudotis gali tik prižiūrimi suaugusiųjų.
7. Siekdami sumažinti užsiliepsnojimo krosnelės kameroje riziką:
  - Kai maistas kaitinamas plastikiniuose ar popieriniuose induose, dažnai tikrinkite mikrobangų krosnelę, kad galėtumėte pastebėti galimą užsiliepsnojamą.
  - Prieš dėdami popierinius ar plastikinius maišelius į mikrobangų krosnelę, nuo jų pašalinkite užrišimo vietas.
  - Pastebėję dūmus, išjunkite prietaisą ir laikykite dureles uždarytas, kad liepsna nusloptų.
  - Nenaudokite krosnelės kameros kam nors susidėti. Nenaudojamoje krosnelėje nelaikykite popierių, virtuvės rakandų ar maisto.
  - Mikrobangų krosnelė yra skirta kaitinti maistą ir gėrimus. Mikrobangų krosnelėje džiovinant drabužius bei kaitinant šildykles, šliaužtinukus, kempines, drėgnus skudurus ir panašius daiktus, gali kilti traumos, užsiliepsnojimo ar gaisro grėsmė.
8. **ISPĖJIMAS!** -- Skysto ar kitokio maisto negalima kaitinti uždaruose induose, nes jie gali sprogti.
9. Kaitinant gėrimus mikrobangomis, jie gali staiga audringai užvirti, todėl reikia būti atsargiems išimant indą su pašildytu gėrimu iš krosnelės.
10. Krosnelėje negruzdinkite maisto aliejuje. Karštas aliejus gali sugadinti krosnelės dalis bei rakandus ir netgi tapti odos apsideginimo priežastimi.
11. Mikrobangų krosnelėje negalima kaitinti kiaušinių su lukštu bei kietai virtų kiaušinių, nes pasibaigus kaitinimui mikrobangomis jie gali sprogti.
12. Prieš gamindami subadykite maistą su stora odele, pavyzdžiui, bulves su lupena, nepjaustytus moliūgus, obuolius ir kaštonus.
13. Kad būtų išvengta nudegimų, buteliukuose pašildytą vaikišką maistelį reikia gerai išmaišyti arba supurtyti, ir prieš duodant kūdikiui patikrinti maistelio temperatūrą.
14. Dėl karščio, persiduodančio iš kaitinamo maisto, gali įkaisti virtuvės rakandai, kuriuose šildomas maistas. Išimant rakandus iš krosnelės, derėtų mūvėti virtuvines pirštines.
15. Reikia įsitikinti, ar rakandai yra tinkami naudojimui mikrobangų krosnelėje.
16. **ISPĖJIMAS!** -- Pavojinga bet kam, išskyrus apmokytą serviso specialistą, vykdyti bet kokias techninės priežiūros ar taisymo operacijas, susijusias su būtinybe nuimti bet kokį dangtelį, saugantį nuo mikrobangų energijos spinduliuotės.

17. Šis mikrobangų krosnelė atitinka standarto EN 55011/CISPR 11 reikalavimus ir pagal šį standartą klasifikuojama kaip B klasės 2-osios grupės prietaisas. 2-ajai grupei priskiriama visa ISM (pramoninė, mokslinė ir medicininė) radijo dažnio įranga, kuri generuoja radijo dažnio elektromagnetinę energiją diapazone nuo 9 kHz iki 400 GHz ir (arba) kurioje medžiagų apdorojimui, analizei arba elektromagnetinių bangų energijos perdavimui naudojama elektromagnetinė spinduliuotė. B klasei priskiriama įranga tinkama naudoti butyje, o taip pat patalpose, tiesiogiai prijungtose prie žemos įtampos elektros tinklo, kuriuo elektros energija tiekama gyvenamosios paskirties pastatams.
18. Šis prietaisas nėra skirtas tam, kad juo naudotųsi asmenys (taip pat ir vaikai) su fizine, jutimine ar protine negalia, nebent jie būtų apmokyti naudotis prietaisu arba prižiūrimi už jų saugumą atsakingo asmens.
19. Būtina prižiūrėti vaikus, kad jie nežaistų su prietaisu.
20. Mikrobangų krosnelė nėra skirta montavimui į baldus.
21. **ĮSPĖJIMAS!** -- Nestatykite mikrobangų krosnelės virš viryklės ar kitokio karštų skleidžiančio prietaiso. Pastačius mikrobangų krosnelę arti karščio šaltinio, ji gali sugesti ir dėl to gali būti anuliuojama suteiktoji garantija.
22. Mikrobangų krosnelės negalima pastatyti spintelėje.
23. Prietaisui veikiant, durelės ar išoriniai paviršiai gali įkaisti.
24. **ĮSPĖJIMAS!** -- Krosnei veikiant, paviršiai, prie kurių įmanoma prisiliesti, gali įkaisti. Maži vaikai turėtų būti laikomi atokiai nuo krosnelės.
25. Gaminimo metu prietaisas įkaista. Reikia būti atsargiems ir vengti kontakto su kaitinamaisiais elementais mikrobangų krosnelės viduje.
26. Prietaisui veikiant, jo išoriniai paviršiai gali įkaisti iki aukštos temperatūros.
27. Prietaisu negalima naudotis vaikams ir asmenims su fizine, jutimine ir protine negalia, arba neturintys tam reikalingų įgūdžių ir žinių, nebent jie būtų prižiūrimi ar instrukuoti už jų saugumą atsakingo asmens.
28. **ĮSPĖJIMAS!** -- Jei yra apgadintos durelės arba pažeisti durelių sandarikliai, mikrobangų krosnele negalima naudotis, kol jos nepataisys kvalifikuotas meistras.
29. Prietaisas nėra pritaikytas tam, kad jo veikimą valdytų išorinis laikmatis arba atskira nuotolinio valdymo sistema.
30. Mikrobangų krosnelė skirta naudojimui tik butyje, o ne komercinėje veikloje.
31. Niekuomet nenuimkite skyriklio ant mikrobangų krosnelės nugarėlės ar šonų, nes jis garantuoja minimalaus tarpo išlaikymą tinkamai oro cirkuliacijai užtikrinti.
32. Prieš perkeldami mikrobangų krosnelę, pritvirtinkite sukamąjį padėklą, kad jis nebūtų sugadintas.
33. **DĖMESIO!** -- Labai pavojinga kam nors kitam, išskyrus serviso specialistą, taisyti prietaisą ar vykdyti jo techninę priežiūrą, nes jokiais aplinkybėmis negalima nuimti dangtelių, saugančių nuo mikrobangų spinduliuotės. Tai taip pat pasakytina ir apie prietaiso elektros kabelio bei apšvietimo lempučių pakeitimą. Tokiais atvejais prietaisą reikia pristatyti į serviso centrą.
34. Mikrobangų krosnelė skirta tik maisto atšildymui, gaminimui ir troškinimui garuose.
35. Išimdami karštą maistą iš krosnelės, mūvėkite virtuvines pirštines.
36. Atsargiai! Nukeliant dangtį arba nuvyniojant foliją, gali išsiveržti garas.
37. Šiuo prietaisu 8 metų amžiaus ir vyresni vaikai, o taip pat asmenys su fizine, jutimine ir protine negalia arba neturintys tam reikalingų įgūdžių bei žinių, gali naudotis tik tuo atveju, jei jie yra prižiūrimi ar apmokomi už jų saugumą atsakingo asmens, kaip reikia saugiai naudotis prietaisu, o taip pat

supranta kylančias grėsmes. Vaikams negalima žaisti su prietaisu. Prietaiso valymo ir priežiūros procedūrų neturėtų atlikti 8 metų nesulaukę arba neprižiūrimi vaikai.

38. Jei iš mikrobangų krosnelės ima veržtis dūmai, išjunkite prietaisą ir laikykite dureles uždarytas, kad liepsna nusloptų.

## Įrengimo gidas

1. Iš mikrobangų krosnelės išimkite visas įpakavimo medžiagas.
2. **ĮSPĖJIMAS!** -- Patikrinkite, ar krosnelė nėra kaip nors apgadinta: pavyzdžiui, persikreipusios ar sulankstytos durėlės, pažeisti durelių sandarikliai ar sandarinimo paviršiai, sulūžę ar atsipalaidavę durelių lankstai bei skląščiai, o taip pat įlenkimai kameros viduje arba ant durelių. Pastebėję kokių nors apgadinių, nejunkite krosnelės ir kreipkitės į kvalifikuotą serviso meistrą.
3. Mikrobangų krosnelę reikia padėti ant lygaus stabilaus paviršiaus, gebančio atlaikyti pačios krosnelės ir sunkiausio maisto, koks tik gali būti gaminamas virtuvėje, svorį.
4. Nestatykite krosnelės vietoje, kur yra karšta, išsiskiria daug drėgmės, o taip pat netoliese yra lengvai užsiliepsnojančių medžiagų.
5. Kad krosnelė galėtų tinkamai dirbti, reikia pasirūpinti pakankama oro cirkuliacija aplink krosnelę. Virš mikrobangų krosnelės reikia palikti mažiausiai 20 cm laisvos vietos ir 5 cm tarpus iš abiejų šonų. Mikrobangų krosnelės nugarėlė turi būti arti sienos. Neuždenkite ir neužkimškite ventiliacinių angų prietaiso korpuse. Nenuimkite kojelių.
6. Nesinaudokite krosnele tinkamai neįdėję stiklinio padėklo, padėklo atramos su ratukais bei jungiamosios movos.
7. Pasirūpinkite, kad prietaiso elektros kabelis nebūtų pažeistas, ir praveskite jį taip, kad jis nesiliestų prie krosnelės ir karštų paviršių arba aštrių briaunų.
8. Kištukinis elektros lizdas turi būti lengvai pasiekiamas, kad iškilus pavojui mikrobangų krosnelę būtų galima greitai atjungti nuo elektros tinklo.
9. Nenaudokite mikrobangų krosnelės lauke.

## ĮŽEMINIMO INSTRUKCIJOS

Šį prietaisą privaloma įžeminti. Mikrobangų krosnelė yra su elektros kabeliu, kurio viena iš gyslų būna prijungta prie apsauginio įžeminimo kontakto kabelio šakutėje. Prietaiso kabelio šakutę būtina įkišti į tvarkingą elektros lizdą su įrengtu įžeminimo kontaktu. Įvykus trumpajam jungimui, srovė nuteka per įžeminimo gyslą prietaiso kabelyje, todėl sumažėja rizika patirti elektros smūgį. Rekomenduojama mikrobangų krosnelę jungti į atskirą, tik jai skirtą elektros instaliacijos atšaką su elektros lizdu. Aukšta įtampa yra pavojinga, nes ji gali sukelti gaisrą ar mikrobangų krosnelės gedimą.

**ĮSPĖJIMAS!** -- Netvarkingas elektros lizdo įžeminimo kontaktas gali tapti elektros smūgio priežastimi. Pastabos:

1. Jei jums kyla kokių nors klausimų dėl įžeminimo ar elektros instaliacijos, pasikonsultuokite su kvalifikuotu elektriku arba serviso specialistu.
2. Nei gamintojas, nei prekybos atstovas, neprisiims atsakomybės už krosnelės sugadinimą ar žmogaus traumą, patirtą dėl to, kad nebuvo laikomasi reikalavimų elektros sujungimams.

Prietaiso elektros kabelio gyslos yra pažymėtos tokiomis spalvomis:

**Geltona/žalia = APSAUGINIS ĮŽEMINIMAS**

**Mėlyna = NEUTRALĖ**

**Ruda = FAZĖ**

# Radio trikdžiai

Veikdama mikrobangų krosnelė gali trikdyti radijo imtuvo, televizoriaus ar panašios įrangos darbą. Jei yra trikdžių, juos galima sumažinti arba panaikinti imantis tokių priemonių:

1. Nuvalant durelių ir krosnelės sandarinimo paviršius.
2. Pasukiojant radijo imtuvo ar televizoriaus anteną.
3. Perkeliant mikrobangų krosnelę į kitą vietą imtuvo atžvilgiu.
4. Patraukiant mikrobangų krosnelę toliau nuo imtuvo.
5. Įjungiant mikrobangų krosnelę į kitą elektros lizdą, kad krosnelė ir imtuvas būtų prijungti prie skirtingų elektros instaliacijos atšakų.

# Prieš skambinant į techninės priežiūros centrą

Prieš kreipdamiesi dėl techninės priežiūros, patikrinkite šiuos dalykus:

- Patikrinkite, ar krosnelės kabelio šakutė gerai įkišta į elektros lizdą. Jei ne, ištraukite šakutę iš elektros lizdo, palaukite 10 sekundžių, o po to gerai ją įkiškite.
- Patikrinkite, gal perdegę saugiklis arba suveikė apsauginis automatas buto elektros instaliacijos skydelyje. Jei su šia įranga viskas gerai, pamėginkite į elektros lizdą įjungti kitą prietaisą.
- Patikrinkite, ar valdymo skydelyje viskas tinkamai užprogramuota, ir ar nustatytas laikmatis.
- Įsitinkinkite, ar gerai uždarytos krosnelės durelės ir suveikia durelių apsauginio užrakto sistema. Jei durelės nebus gerai uždarytos, mikrobangų energija negalės cirkuliuoti krosnelės viduje.

**JEI NIEKAS NEPADEDA IŠSPRĘSTI IŠKILUSIOS PROBLEMOS, KREIPKITĖS Į KVALIFIKUOTĄ MEISTRĄ. NEMĖGINKITE SAVARANKIŠKAI REGULIUOTI AR TAISYTI MIKROBANGŲ KROSNELE.**

# Maisto gaminimas

1. rūpestingai išdėliokite maistą. Storesnes maisto gabaliukų vietas atsukite link lėkštės kraštų.
2. Stebėkite, kiek laiko gaminamas maistas. Gaminkite trumpiausią galima laiką ir prireikus jį pailginkite. Stipriai perkepes maistas gali imti rūkti arba užsidegti.
3. Uždenkite gaminamą maistą. Dangtis neleidžia maistui taškytis ir užtikrina tolygesnį maisto gaminimą.
4. Apverskite mikrobangomis gaminamą maistą, kad toks maistas, kaip viščiukas ar mėsainiai, greičiau iškeptų. Mažiausiai kartą reikia apversti ir didelius maisto gabalus, pavyzdžiui, kepsnį.
5. Maistą, tokį kaip mėsos kukuliai, įpusėjus gaminimui perdėkite iš viršaus į apačią ir iš lėkštės centro į kraštus.

# Maisto gaminimo indų pasirinkimo gidas

1. Mikrobangos negali prasiskverbti pro metalą. Naudokite tik tokius indus, kurie tinka mikrobangų krosnelėms. Gaminant mikrobangomis, maistui ir gėrimams negalima naudoti metalinių indų. Šis reikalavimas netaikomas gaminimui mikrobangomis tinkamiems metaliniams indams, kurių dydį ir formą nurodo gamintojas.
2. Mikrobangos negali prasiskverbti pro metalą, todėl mikrobangų krosnelėje negalima naudoti metalinių rakandų ar lėkščių su metaliniu apvažu.
3. Gaminimui mikrobangomis nenaudokite indų iš perdirbto popieriaus, nes juose gali būti mažų metalo gabaliukų, galinčių sukelti kibirkščiavimą ir/arba gaisrą.

- Vietoje stačiakampių/pailgų lėkščių patartina naudoti apskritas/ovalias lėkštes, nes maistas kamuose greičiau perkepa.
- Vengiant neuždengtų vietų perkepimo, krosnelėje galima naudoti siauras aliuminio folijos juosteles. Tačiau reikia būti atsargiems ir nenaudoti pernelyg daug aliuminio folijos bei išlaikyti mažiausiai 2,5 cm atstumą iki kameros sienelių.

Lentelėje pateiktos bendrojo pobūdžio rekomendacijos, padėsiančios pasirinkti tinkamus rakandus.

GAMINIMUI SKIRTI RAKANDAI	MIKROBANGOS	GRILIS	KOMBINUOTAS BŪDAS
Karščiui atsparus stiklas	Taip	Taip	Taip
Karščiui neatsparus stiklas	Ne	Ne	Ne
Karščiui atspari keramika	Taip	Taip	Taip
Mikrobangų krosnelėms skirtas plastikas	Taip	Ne	Ne
Virtuvinis popierius	Taip	Ne	Ne
Metalinis padėklas	Ne	Taip	Ne
Metalinis stovėlis	Ne	Taip	Ne
Aliuminio folija ir indai iš folijos	Ne	Taip	Ne

## Techniniai duomenys

Naudojamoji galia:	230 V/50 Hz, 1400 W (mikrobangos)
	1000 W (grilis)
Nominalioji mikrobangų spinduliuotės galia:	900 W
Magnetrono darbinis dažnis:	2450 MHz
Išoriniai matmenys:	281 (A) × 483 (PI) × 425 (G) mm
Mikrobangų krosnelės kameros matmenys:	240 (A) × 340 (PI) × 344 (G) mm
Krosnelės kameros talpa:	25 litrai
Svoris be pakuotės:	Apytikriai 14 kg

## Prietaiso sandara

- Durelių apsauginio užrakto sistema
- Langelis krosnelės durelėse
- Atraminis žiedas su ratukais
- Valdymo skydelis
- Stiklinė lėkštė
- Grilio kaitinimo elementas

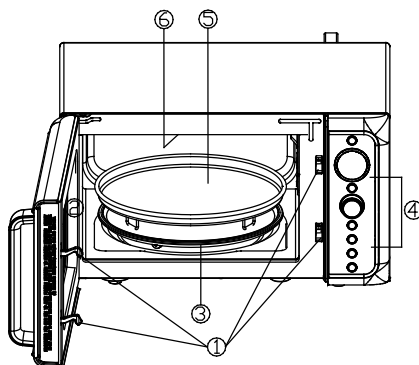



# Valdymo skydelis

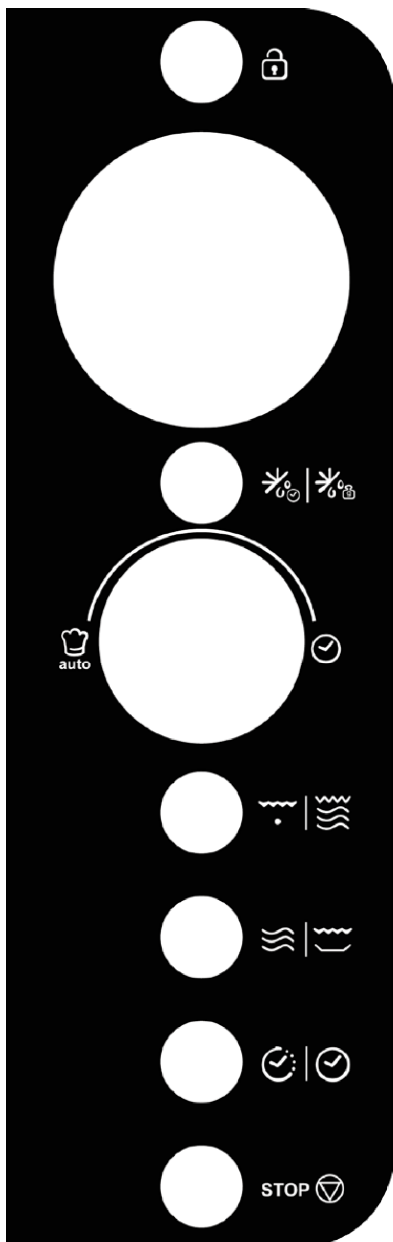

- **EKRANĖLIS**

Jame rodoma gaminimo trukmė, galia, indikatoriai ir laikrodžio rodmenys.

- **MENIU/UŽRAKINIMAS**

Naudojamas nutildyti garsinį signalą bei įjungti užraktą nuo vaikų.

- **ATŠILDYMAS** |

Naudojamas nustatyti greitąjį atšildymą arba atšildymą nurodant svorį.

- **MENIU/LAIKAS (rankenėlė)**

Naudojama nustatyti laiką arba pasirinkti automatinio gaminimo meniu.

Gaminimo programa paleidžiama paspaudžiant rankenėlę. Paprasčiausiai paspauskite keletą kartų norėdami nustatyti gaminimo trukmę ir iškart gaminti visa mikrobangų galia.

- **GRILIS/KOMBINUOTAS BŪDAS** |

Naudojamas nustatyti gaminimo griliu arba kombinuotu būdu programą.

- **MIKROBANGOS/APSKRUDINIMAS** |

Naudojamas nustatyti gaminimo mikrobangomis programą. Naudojamas nustatyti apskrudinimo programą.

- **LAIKRODIS/LAIKMATIS** |

Naudojamas nustatyti laikrodžio rodmenis. Naudojamas nustatyti laikmačio funkciją.

- **SUSTABDYMAS/ATŠAUKIMAS**

Paspaudžiant šį mygtuką, atliekama mikrobangų krosnelės atstata prieš nustatant gaminimo programą. Paspaudžiant vieną kartą, gaminimas pristabdomas laikinai, o du kartus – nutraukiamas apskritai.

# Valdymo instrukcijos

- Pirmąjį kartą prijungus mikrobangų krosnelę prie elektros tinklo, nuskamba pyptelėjimas ir ekrane rodoma „1:00“ ir .
- Gaminimo nustatymo metu padarius apytikriai 20 sekundžių pauzę, mikrobangų krosnelė vėl persijungia į parengties būseną.
- Gaminimo metu vieną kartą paspaudus mygtuką SUSTABDYMAS/ATŠAUKIMAS, programos vykdymas yra pristabdomas; gaminimo programa pratęsiama vieną kartą paspaudžiant rankenėlę MENU/LAIKAS. Mygtuką SUSTABDYMAS/ATŠAUKIMAS paspaudus du kartus, programa yra atšaukiama.
- Pasibaigus gaminimui, ekrane rodoma indikacija „End“ ir kas dvi minutes skamba pyptelėjimas, kol jūs nepaspausite kurio nors mygtuko ar neatidarysite durelių.

## LAIKRODŽIO NUSTATYMAS |

Laikrodis gali veikti 12 arba 24 valandų formatu; tai pasirenkama palaikant nuspaustą mygtuką LAIKRODIS/LAIKMATIS.

1. Parengties būsenoje 3 sekundes palaikius nuspaustą mygtuką LAIKRODIS/LAIKMATIS, pasirenkamas 12 valandų formatas; darsyk palaikius nuspaustą mygtuką – pasirenkamas 24 valandų formatas.
2. Sukite rankenėlę MENU/LAIKAS, kol ekrane rodomas reikiamas valandų rodmuo.
3. Vieną kartą paspauskite rankenėlę MENU/LAIKAS.
4. Sukite rankenėlę MENU/LAIKAS, kol ekrane rodomas reikiamas minučių rodmuo.
5. Patvirtinimui vieną kartą paspauskite rankenėlę MENU/LAIKAS.

**PASTABA.** Gaminimo metu galima bet kada paspausti rankenėlę MENU/LAIKAS ir sužinoti esamąjį laiką.

## LAIKMAČIO FUNKCIJA |

1. Parengties būsenoje arba gaminimo metu vieną kartą paspauskite mygtuką LAIKRODIS/LAIKMATIS.
2. Pasukdami rankenėlę MENU/LAIKAS, nustatykite reikiamą gaminimo trukmę. Ilgiausiai maistas gali būti gaminamas 95 minutes.
3. Patvirtinimui paspauskite rankenėlę MENU/LAIKAS.

**PASTABA.** Pasibaigus gaminimo procesui, skamba apie tai primenantys pypčiojimai. Paspaudžiant mygtuką LAIKRODIS/LAIKMATIS, galima sužinoti iki gaminimo pabaigos likusį laiką, tačiau jei ekrane rodomas laikas bus paspaustas mygtukas SUSTABDYMAS/ATŠAUKIMAS, gaminimo funkcija bus atšaukta.

## GREITASIS GAMINIMAS |

Ši funkcija leidžia patogiai užprogramuoti krosnelę maisto gaminimui mikrobangomis 100% pajėgumu. Parengties būsenoje reikiamą skaičių kartų paspausdami rankenėlę MENU/LAIKAS, nustatykite gaminimo trukmę (kiekvienas paspaudimas atitinka 30 sekundžių, ir maksimali trukmė yra 10 minučių). Mikrobangų krosnelė automatiškai pradeda gaminti visu pajėgumu.

**PASTABA.** Gaminimo metu paspaudžiant rankenėlę MENU/LAIKAS galima padidinti gaminimo trukmę.

## GAMINIMAS MIKROBANGOMIS |

1. Spausdami mygtuką MIKROBANGOS/APSKRUDINIMAS, nustatykite gaminimo mikrobangomis galios lygį.
2. Pagal laikrodžio rodyklę pasukdami rankenėlę MENU/LAIKAS, nustatykite gaminimo trukmę. Ilgiausiai maistas gali būti gaminamas 95 minutes.
3. Paspauskite rankenėlę MENU/LAIKAS.

Spausdami MIKROBANGOS/APSKRUDINIMAS, nustatykite galios lygį:

Paspauskite MIKROBANGOS/APSKRUDINIMAS	Mikrobangų galios lygis (indikacija)
Vieną kartą	100% (100)
Du kartus	80% (80)

3 kartus	60% (60)
4 kartus	40% (40)
5 kartus	20% (20)
6 kartus	0% (00)

**PASTABA.** Gaminimo metu paspaudžiant mygtuką MIKROBANGOS/APSKRUDINIMAS, galima sužinoti nustatytąjį galios lygį.

### GRILIS

1. Vieną kartą paspauskite mygtuką GRILIS/KOMBINUOTAS BŪDAS.
2. Pasukdami rankenėlę MENU/LAIKAS, nustatykite gaminimo trukmę. Ilgiausiai maistas gali būti gaminamas 95 minutes.
3. Paspauskite rankenėlę MENU/LAIKAS.

### GAMINIMAS KOMBINUOTU BŪDU

1. Du arba tris kartus paspausdami mygtuką GRILIS/KOMBINUOTAS BŪDAS, pasirinkite „Co-1“ arba „Co-2“.
2. Pasukdami rankenėlę MENU/LAIKAS, nustatykite gaminimo trukmę.
3. Gaminimo startui paspauskite rankenėlę MENU/LAIKAS.

### GREITASIS ATŠILDYMAS

1. Parengties būsenoje vieną kartą paspauskite mygtuką ATŠILDYMAS.
2. Pasukdami rankenėlę MENU/LAIKAS, nustatykite atšildymo trukmę nuo 10 iki 95 minučių.
3. Paspauskite rankenėlę MENU/LAIKAS.

**PASTABA.** Atšildymo proceso metu krosnelė padaro pauzę ir nuskamba pyptelėjimas, primenantis jums, kad reikia apversti maistą; atšildymo pratęsimui paspauskite rankenėlę MENU/LAIKAS.

### ATŠILDYMAS NURODANT SVORĮ

1. Parengties būsenoje du kartus paspauskite mygtuką ATŠILDYMAS.
2. Pasukdami rankenėlę MENU/LAIKAS, nustatykite maisto svorį nuo 100 iki 1400 gramų.
3. Paspauskite rankenėlę MENU/LAIKAS.

**PASTABA.** Atšildymo proceso metu krosnelė padaro pauzę ir nuskamba pyptelėjimas, primenantis jums, kad reikia apversti maistą; atšildymo pratęsimui paspauskite rankenėlę MENU/LAIKAS.

### APSKRUDINIMO FUNKCIJA

1. Parengties būsenoje 3 sekundes palaikykite nuspaustą mygtuką MIKROBANGOS/APSKRUDINIMAS; ekranėlyje atsiranda indikacija CAI-5.
2. Pasukdami rankenėlę MENU/LAIKAS, nustatykite gaminimo trukmę.
3. Paspauskite rankenėlę MENU/LAIKAS.

**PASTABA.** Gaminimo metu krosnelė padaro pauzę ir nuskamba pyptelėjimas, primenantis jums, kad reikia apversti maistą; gaminimo pratęsimui paspauskite rankenėlę MENU/LAIKAS.

### GAMINIMAS KELIAIS ETAPAIS

Mikrobangų krosnelę galima užprogramuoti automatiniam gaminimui daugiausia 3 etapais.

Tarkime, kad jūs norite sudaryti tokią gaminimo programą.

Gaminimas mikrobangomis



Gaminimas mikrobangomis (mažesniu pajėgumu)

1. Atidarykite dureles ir įdėkite maistą į mikrobangų krosnelę; uždarykite dureles.
2. Užprogramuokite pirmąjį gaminimo mikrobangomis etapą.
3. Užprogramuokite antrąjį gaminimo mikrobangomis etapą.
4. Patvirtinimui paspauskite rankenėlę MENU/LAIKAS.

**PASTABA.** Į gaminimo keliais etapais programą neįmanoma įtraukti greitojo gaminimo, atšildymo nurodant svorį, greitojo atšildymo, apskrudinimo ir automatinio gaminimo funkcijų.

### GARSINIO SIGNALO NUTILDYMO FUNKCIJA

Nustatymui: parengties būsenoje vieną kartą paspauskite mygtuką MENU/UŽRAKINIMAS; ekranėlyje 3 sekundes rodoma „OFF“. Dabar visi programų pabaigą skelbiantys ir mygtukų paspaudimą palydintys pypčiojimai yra išjungti ir mikrobangų krosnelė persijungia į parengties būseną.

Atšaukimui: parengties būsenoje vieną kartą paspauskite mygtuką MENU/UŽRAKINIMAS; ekranėlyje 3 sekundes rodoma „on“ ir nuskamba pyptelėjimas. Dabar visi programų pabaigą skelbiantys ir mygtukų paspaudimą palydintys pypčiojimai yra įjungti ir mikrobangų krosnelė persijungia į parengties būseną.

### UŽRAKTAS NUO VAIKŲ

Aktyvavus šį užraktą, maži vaikai negalės be priežiūros valdyti krosnelės.

Nustatymui: parengties būsenoje 3 sekundes palaikykite nuspaustą mygtuką MENU/UŽRAKINIMAS; mikrobangų krosnelė automatiškai aktyvuoja užraktą nuo vaikų ir ekranėlyje įsižiebia valdymo įtaisų užrakinimo indikatorius „“ Aktyvavus užraktą nuo vaikų, neveikia jokie krosnelės mygtukai.

Užrakto nuo vaikų atšaukimui: 3 sekundes palaikykite nuspaustą mygtuką MENU/UŽRAKINIMAS (ekranėlyje užgesa indikatorius „“) arba atidarykite krosnelės dureles.

### AUTOMATINIS GAMINIMAS

Maistą gaminant automatiškai būdu, nereikia nustatinėti programos trukmės ir mikrobangų galios lygio. Pakanka nurodyti patiekalą, kurį pageidaujate gaminti, o taip pat maisto svorį arba porcijų skaičių.

1. Prieš laikrodžio rodyklę pasukdami rankenėlę MENU/LAIKAS, pasirinkite patiekalo kodą.
2. Vieną kartą paspauskite rankenėlę MENU/LAIKAS.
3. Pasukdami rankenėlę MENU/LAIKAS, įveskite maisto svorį.
4. Patvirtinimui paspauskite rankenėlę MENU/LAIKAS.

#### Automatinio gaminimo meniu:

Kodas	Menu	<b>PASTABA.</b> Automatinio gaminimo rezultatas priklauso nuo įtampos elektros tinkle svyravimų, maisto formos ir dydžio, jūsų asmeninė nuostata dėl konkretaus maisto iškepimo laipsnio, o taip pat netgi nuo to, kaip gerai jūs įdedate maistą į mikrobangų krosnelę. Jei maisto gaminimo rezultatas jūsų netenkina, pamėginkite šiek tiek pakoreguoti gaminimo trukmę.
A-1	Šviežios daržovės (g)	
A-2	Pyragaičiai (475 g)	
A-3	Spagečiai (g)	
A-4	Žuvis (g)	
A-5	Pica (g)	
A-6	Mėsa (g)	

# Valymas ir priežiūra

1. Prieš imdamiesi valymo, išjunkite mikrobangų krosnelę ir ištraukite prietaiso kabelio šakutę iš elektros lizdo.
2. Rūpinkitės, kad krosnelės viduje visą laiką būtų švaru. Kai ant krosnelės kameros sienelių prikimba ištiškęs maistas arba išsiliejęs skystis, nuvalykite drėgnu skudurėliu. Jei krosnelės vidus labai nešvarus, galima naudoti neutralų ploviklį. Nenaudokite aerozolio ar kitokių agresyvių valiklių. Nuo jų gali likti dėmių, dryžių ar nublukti durelių paviršius.
3. Išorinius mikrobangų krosnelės paviršius derėtų nušluostyti drėgnu skudurėliu. Kad nebūtų sugadintos darbinės dalys krosnelės viduje, negalima leisti, kad į ventiliacines angas patektų vandens.
4. Drėgnu skudurėliu dažnai iš abiejų pusių nuvalydami dureles ir stiklą, durelių sandariklius bei gretimus paviršius, pašalinkite išsiliejusį skystį ir tiškalus. Nenaudokite abrazyvios kempinėlių.
5. Negalima naudoti garinio valytuvo.
6. Neleiskite sušlapti valdymo skydeliui. Nuvalykite jį minkštu drėgnu skudurėliu. Valydami valdymo skydelį, palikite krosnelės dureles atviras, kad krosnelė netyčia neįsijungtų.
7. Jei aprasoja durelių vidinis paviršius ar išorė, nušluostykite jas sausu skudurėliu. Taip gali atsitikti tada, kai krosnelė dirba didelio drėgnumo sąlygomis. Aprasojimas yra normalus reiškinys.
8. Retkarčiais reikia išimti ir nuplauti stiklinį padėklą. Plaukite jį šiltame muiliname vandenyje arba dėkite į indaplovę.
9. Vengiant pernelyg didelio triukšmo, reikia periodiškai nuvalyti atraminį žiedą su ratukais ir krosnelės kameros grindis. Paprasčiausiai nušluostykite krosnelės kameros apačią neutralia valymo priemone. Atraminį žiedą su ratukais gali nuplauti šiltame muiliname vandenyje arba dėti į indaplovę. Kai išimate atraminį žiedą iš krosnelės kameros, pasirūpinkite jį po to tinkamai įdėti.
10. Kad iš krosnelės pasišalintų nemalonūs kvapai, pakaitinkite krosnelėje puodelį vandens ir vienos citrinos sultis bei žievelę mikrobangų krosnei tinkamos medžiagos dubenėlyje. Kaitinkite mikrobangomis 5 minutes. Gerai nušluostykite ir nusauskite minkštu skudurėliu.
11. Jei perdega krosnelės kameros apšvietimo lemputė, dėl jos pakeitimo kreipkitės į techninės priežiūros centrą.
12. Krosnelę reikia periodiškai valyti ir pašalinti bet kokius maisto likučius. Jei nebus rūpinamasi švara mikrobangų krosnelėje, gali būti gadinami jos paviršiai, o taip pat gali sutrumpėti krosnelės tarnavimo laikas bei kilti pavojinga situacija.
13. Atitarnavusio prietaiso neišmeskite į buitinių šiukšlių konteinerį; prietaisą reikia pristatyti į specialų atliekų surinkimo punktą jūsų savivaldybėje.
14. Kai krosnelė pirmą kartą naudojama įjungus grilio funkciją, iš jos gali skliti šiek tiek dūmų ir svilėsių kvapas. Taip yra dėl to, kad naujos krosnelės plieniniai paviršiai yra padengti konservaciniu tepalu, kuriam išdegant išsiskiria dūmai ir svilėsių kvapas. Šis reiškinys išnyksta krosnei šiek tiek padirbus.

# Mikroviļņu krāsns

## Instrukcija

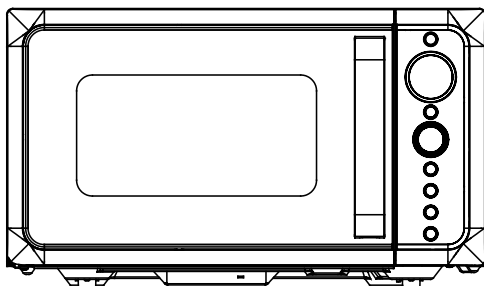

DIVO G25 CO  
DIVO G25 CB  
DIVO G25 CC  
DIVO G25 CMB  
DIVO G25 CG  
DIVO G25 CR

## ATBILSTĪBAS DEKLARĀCIJA

---



Ar šī izstrādājuma marķējumu mēs apstiprinām tā atbilstību visām attiecīgajām Eiropas drošības, veselības un vides aizsardzības normatīvo aktu prasībām.

## ATKRITUMU APSAIMNIEKOŠANA UN VIDES AIZSARDZĪBA

---



Šī ierīce ir marķēta atbilstoši Eiropas Parlamenta un Padomes direktīvai 2011/19/EK par elektrisko un elektronisko iekārtu atkritumiem (EEIA). Elektrisko un elektronisko iekārtu atkritumi satur piesārņojošas vielas (var negatīvi ietekmēt vidi) un pamatelementus (var tikt atkārtoti izmantoti). Svarīgi, lai elektrisko un elektronisko iekārtu atkritumi tiktu specifiski apstrādāti, lai pareizi savāktu un utilizētu visus piesārņotājus un atgūtu visus materiālus. Cilvēkiem var būt būtiska loma, lai elektrisko un elektronisko ierīču atkritumi nekaitētu videi; ir būtiski ievērot dažus galvenos noteikumus:

- Nerīkoties ar elektrisko un elektronisko ierīču atkritumiem kā ar sadzīves atkritumiem;
  - Elektrisko un elektronisko iekārtu atkritumi ir jānogādā atbilstošos savākšanas punktus, kurus pārvalda vietējā pašvaldība vai reģistrēts uzņēmums.
- Daudzās valstīs lielus elektrisko un elektronisko iekārtu atkritumus var savākt no mājām. Iegādājoties jaunu ierīci, veco ierīci ir iespējams bez maksas atdot mazumtirgotājam, ja atgrieztās ierīces tips un funkcijas atbilst piegādātajai ierīcei.

# PIESARDZĪBAS PASĀKUMI, LAI NOVĒRSTU IESPĒJAMO PĀRMĒRĪGAS MIKROVIĻŅU ENERĢIJAS IEDARBĪBU

1. Nemēģiniet darbināt šo mikroviļņu krāsni ar atvērtām durtiņām, jo šādā gadījumā varat tikt pakļauti kaitīgai mikroviļņu iedarbībai. Ir svarīgi neapiet vai nepārveidot drošības bloķēšanas ierīces.
2. Neievietojiet nekādus priekšmetus starp mikroviļņu krāsns priekšējo virsmu un durtiņām, kā arī nepieļaujiet netīrumu vai tīrītāja palieku sakrāšanos uz blīvējošām virsmām.
3. Nedarbiniet bojātu mikroviļņu krāsni. Ir ļoti svarīgi, lai mikroviļņu krāsns durtiņas varētu aizvērt pareizi un nebūtu turpmāk minēto daļu bojājumu
  - a) Durtiņas (tostarp jebkādi ieliekumi),
  - b) Eņģes un fiksatori (salauzti vai vaļīgi),
  - c) Durtiņu blīves un blīvējošās virsmas.
4. Mikroviļņu krāsns pielāgošanu vai remontu drīkst veikt tikai kvalificēts servisa personāls.

## Saturs

PIESARDZĪBAS PASĀKUMI, LAI NOVĒRSTU IESPĒJAMO PĀRMĒRĪGAS MIKROVIĻŅU ENERĢIJAS IEDARBĪBU .....	2
Saturs .....	2
SVARĪGI NORĀDĪJUMI PAR DROŠĪBU .....	3
Uzstādīšanas norādījumi .....	5
NORĀDĪJUMI PAR ZEMĒŠANU .....	5
Radioviļņu traucējumi .....	6
Pirms vēršanās remonta servisā .....	6
Gatavošanas paņēmieni .....	6
Gatavošanas piederumu pamācība .....	6
Specifikācijas .....	7
Izstrādājuma diagramma .....	7
Vadības panelis .....	8
Lietošanas pamācība .....	9
Pulksteņa iestatīšana .....	9
Taimera funkcija .....	9
Ātrā gatavošana .....	9
Gatavošana ar mikroviļņiem .....	9
Grilēšana .....	10
Kombinējošā gatavošana .....	10
Ātrā atsaldēšana .....	10
Atsaldēšana atbilstoši svaram .....	10
Kraukšķīgas cepšanas funkcija .....	10
Vairākposmu gatavošana .....	10
Skaņas izslēgšanas funkcija .....	11
Bērnu pieejas bloķēšana .....	11
Automātiskā gatavošana .....	11
Tīrīšana un apkope .....	12



# SVARĪGI NORĀDĪJUMI PAR DROŠĪBU

Kad izmantojat elektrisko ierīci, noteikti jāievēro drošības pamatnoteikumi, tostarp turpmāk norādītie: **BRĪDINĀJUMS!** -- Lai samazinātu apdegumu, strāvas trieciena, ugunsgrēka, ievainojumu vai pārmērīgas mikroviļņu enerģijas iedarbības risku:

1. Pirms ierīces izmantošanas izlasiet visus norādījumus pamācībā un saglabāiet to turpmākām uzziņām.
2. Izmantojiet šo ierīci tikai paredzētajam uzdevumam, kā norādīts instrukcijā. Nelietojiet šajā ierīcē korodējošas ķīmikālijas vai tvaikus. Šī tipa mikroviļņu krāsns ir speciāli paredzēta pārtikas produktu sildīšanai, gatavošanai vai žāvēšanai. Tā nav paredzēta lietošanai rūpniecībā vai laboratorijā.
3. Nedarbiniet tukšu mikroviļņu krāsni.
4. Nedarbiniet ierīci, ja bojāts strāvas vads vai tā spraudnis, ierīce nedarbojas pareizi, bojāta vai nokritusi zemē. Ja strāvas vads ir bojāts, tā nomaīņa jāveic ražotājam vai tā servisa aģentam vai līdzīgai kvalificētai personai, lai novērstu riska situācijas.
5. **BRĪDINĀJUMS!** -- Bērni drīkst lietot mikroviļņu krāsni bez uzraudzības tikai tad, ja ir pienācīgi apmācīti par ierīces drošu izmantošanu un saprot ar nepareizu lietošanu saistītos riskus.
6. **BRĪDINĀJUMS!** -- Bērni drīkst darbināt mikroviļņu krāsni kombinācijas režīmā tikai pieaugušo uzraudzībā, jo šajā režīmā tiek radīta augsta temperatūra.
7. Lai samazinātu aizdegšanās risku mikroviļņu krāsns nodalījumā:
  - Kad karsējat pārtikas produktus plastmasas vai papīra traukos, bieži pārbaudiet mikroviļņu krāsni, lai novērstu iespējamās aizdegšanās risku.
  - Pirms mikroviļņu krāsnī ievietosiet papīra vai plastmasas maisiņus, noņemiet to savilcējus.
  - Ja parādās dūmi, izslēdziet ierīci vai atvienojiet to no elektrotīkla rozetes un atstājiet durvīgas aizvērtas, lai noslāpētu liesmas.
  - Nelietojiet iekšējo nodalījumu nekādu priekšmetu uzglabāšanai. Kamēr nelietojat mikroviļņu krāsni, neatstājiet tās nodalījumā papīra izstrādājumus, virtuves piederumus vai pārtiku.
  - Mikroviļņu krāsns ir paredzēta ēdienu un dzērienu sildīšanai. Ja tajā žāvēsiet drēbes un sildīsiet sildīšanas spilventiņus, čības, sūkļus, mitras drānas vai līdzīgus priekšmetus, pastāv ievainojumu, aizdegšanās vai ugunsgrēka risks.
8. **BRĪDINĀJUMS!** -- Šķidrumu vai citus produktus nedrīkst sildīt noslēgtās tvertnēs, jo tās var uzsprāgt.
9. Dzērienu sildīšana ar mikroviļņiem var izraisīt aizkavētu vārīšanos ar izšļākšanos, tādēļ uzmanīgi rīkojieties ar tvertni.
10. Necepiet produktus mikroviļņu krāsnī. Karsta eļļa var bojāt mikroviļņu krāsns daļas daļas un virtuves piederumus, un pat izraisīt ādas apdegumus.
11. Nelobītas olas un veselas, cieti novārītas olas nedrīkst karsēt mikroviļņu krāsnī, jo tās var uzsprāgt pat tad, kad karsēšana ar mikroviļņiem ir pabeigta.
12. Pirms gatavošanas pārduriet biezo mizu, piemēram, kartupeļiem, veseliem ķirbjiem, āboliem un kastaņiem.
13. Lai nepieļautu apdegumus, pirms lietošanas zīdaiņu pudelišu un bērnu ēdienu trauciņu saturs ir jāsamaisa vai jāsakrata un jāpārbauda satura temperatūra.
14. Virtuves piederumi var sakarst karsēto produktu siltumpārnesei dēļ. Lai paņemtu piederumus, iespējams, vajadzēs izmantot virtuves cimds.
15. Virtuves piederumi ir jāpārbauda, lai pārliecinātos, ka tie ir piemēroti izmantošanai mikroviļņu krāsnī.

16. **BRĪDINĀJUMS!** -- Ikvienam, kas nav apmācīta persona, ir bīstama jebkādu tehniskās apkopes vai remontdarbu veikšana, kuru gaitā tiek ņemti jebkādi pret mikroviļņu enerģijas iedarbību aizsargājošie pārsēgi.
17. Šī mikroviļņu krāsni atbilst standarta EN 55011/CISPR 11 prasībām, šajā standartā tā ietilpst B klases 2. grupā. 2. grupas aprīkojums: 2. grupā ietilpst visas ISM RF ierīces, kura radiofrekvenču enerģija no 9 kHz līdz 400 GHz diapazonā ir apzināti ģenerēta un izmantota vai tikai izmantota lokāli elektromagnētiskā starojuma, induktīvās un/vai kapacitīvās saites veidā materiāla apstrādei, pārbaudes/analīzes nolūkos vai elektromagnētiskās enerģijas pārnei. B klases aprīkojums ir piemērots izmantošanai dzīvojamajos rajonos un vietās, kas ir tieši pieslēgtas zemsprieguma elektrotīklam, kas apgādā sadzīvē izmantojamās ēkas.
18. Šo ierīci nedrīkst izmantot personas (ieskaitot mazus bērnus) ar ierobežotām fiziskām, maņu vai psihiskām spējām, bez nepieciešamās pieredzes un zināšanām, ja tās neuzmana vai nav atbilstoši apmācījusi par drošību atbildīga persona.
19. Uzmaniet bērnus, lai viņi nespēlētu ar šo ierīci.
20. Mikroviļņu krāsni drīkst izmantot tikai tad, ja tas ir uzstādīts atsevišķi.
21. **BRĪDINĀJUMS!** -- Neuzstādi mikroviļņu krāsni virs plīts vai citas siltumu radošas ierīces. Pretējā gadījumā ierīce var tikt bojāta un garantija var tikt anulēta.
22. Mikroviļņu krāsni nedrīkst uzstādīt skapī.
23. Ierīces durvītas un ārējā virsma var sakarst darbināšanas laikā.
24. **BRĪDINĀJUMS!** -- Pieejamās daļas var kļūt karstas ierīces lietošanas laikā. Turiet mazus bērnus drošā attālumā.
25. Lietošanas gaitā ierīce kļūst karsta. Uzmanieties, lai nepieskartos sildelementiem mikroviļņu krāsni ēdienu gatavošanas laikā.
26. Ierīces darbināšanas laikā pieejamo virsmu temperatūra var būt augsta.
27. Šo ierīci nav paredzēts izmantot bērniem vai personām ar ierobežotām fiziskām, maņu un psihiskām spējām vai bez nepieciešamās pieredzes un zināšanām, ja tās netiek uzmanītas vai nav apmācītas.
28. **BRĪDINĀJUMS!** -- Ja durvītas vai durvītu blīves ir bojātas, mikroviļņu krāsni nedrīkst lietot, un tās remonts ir jāveic kvalificētam speciālistam.
29. Ierīci nav paredzēts darbināt, izmantojot ārējo taimeru vai atsevišķu tālvadības sistēmu.
30. Mikroviļņu krāsni ir paredzēta tikai lietošanai sadzīvē; tā nav paredzēta komerciālai lietošanai.
31. Nekādā gadījumā nenoņemiet attāluma saglabātāju ierīces aizmugurē vai malās, jo tas uztur ierīces minimālo attālumu līdz sienai, lai nodrošinātu gaisa cirkulāciju.
32. Lai nepieļautu bojājumus, pirms ierīces pārvietošanas nostipriniet rotējošo šķīvi.
33. **UZMANĪBU!** -- Ierīces remonta vai tehniskās apkopes veikšana ir bīstama ikvienam, kurš nav speciālists, jo šādos apstākļos ir jānoņem pārsēgs, kurš nodrošina aizsardzību pret mikroviļņu starojumu. Tas attiecas arī uz strāvas vada vai spuldzes nomaiņu. Šādos gadījumos nogādājiet ierīci mūsu servisa centrā.
34. Mikroviļņu krāsni ir paredzēta tikai pārtikas produktu atsaldēšanai, gatavošanai un tvaicēšanai.
35. Lietojiet cimdus, lai izņemtu jebkādas karstas produktus.
36. Uzmanību! Atverot vākus vai izsaiņojot foliju, izplūdis tvaiks.
37. Šo ierīci var izmantot bērni no 8 gadu vecuma un personas ar ierobežotām fiziskām, maņu vai psihiskām spējām vai bez pieredzes un zināšanām, ja tās tiek uzraudzītas vai ir apmācītas par ierīces drošu izmantošanu un saprot saistītos riskus. Bērni nedrīkst spēlēties ar šo ierīci. Bērni drīkst veikt ierīces tīrīšanu vai tehnisko apkopi tikai tad, ja tie ir vismaz 8 gadus veci un tiek uzraudzīti.

38. Ja parādās dūmi, izslēdziet ierīci vai atvienojiet to no elektrotīkla rozetes un atstājiet durtiņas aizvērtas, lai noslāpētu liesmas.

## Uzstādīšanas norādījumi

1. Pārliecinieties, ka visi iepakojuma materiāli ir noņemti no durtiņu iekšpusēs.
2. **BRĪDINĀJUMS!** -- Pārbaudiet mikroviļņu krāsni, lai atrastu jebkādas iespējamās bojājumus, piemēram, nesalāgotas vai saliekas durtiņas, bojātas durtiņu blīves un blīvējošās virsmas, salauztas vai vaļīgas durtiņu eņģes un fiksatori, kā arī nodalījuma vai durtiņu iespaidumi. Ja atklāti jebkādi bojājumi, nedarbiniet mikroviļņu krāsni un sazinieties ar kvalificētu servisa personālu.
3. Šī mikroviļņu krāsns ir jānovieto uz līdzenas, stabilas virsmas, kas spēj noturēt pašas ierīces un vissmagāko tajā gatavojamo produktu svaru.
4. Nenovietojiet mikroviļņu krāsni tur, kur rodas siltums, mitrums vai ļoti mitrā vietā vai pie uzliesmojošiem materiāliem.
5. Lai pareizi darbotos, mikroviļņu krāsnij ir jānodrošina pietiekamai gaisa plūsma. Atstājiet vismaz 20 cm brīvu vietu virs mikroviļņu krāsns augšējās virsmas un 5 cm brīvu vietu abos sānos. Mikroviļņu krāsns aizmugurējai plāksnei ir jābūt novietotai tuvu pie sienas. Neaizklājiet vai nebloķējiet nekādas ierīces atveres. Nenoņemiet paliktņus.
6. Nedarbiniet mikroviļņu krāsni, ja stikla šķīvīsi, veltnīšu balsts un vārpsta nav pareizi uzstādīti paredzētajā vietā.
7. Pārliecinieties, ka strāvas vads nav bojāts un nav novietots zem mikroviļņu krāsns vai virs jebkādas karstas vai asas virsmas.
8. Elektrotīkla rozetei ir jābūt viegli pieejamai, lai ārkārtas situācijā ierīces strāvas vada spraudni varētu ātri atvienot.
9. Nelietojiet mikroviļņu krāsni ārpus telpām.

## NORĀDĪJUMI PAR ZEMĒŠANU

Šai ierīcei ir jābūt zemētai. Šī mikroviļņu krāsns ir aprīkota ar strāvas vadu, kuram ir zemējuma vads ar zemējuma spraudni. Tas ir jāiesprauž sienā pareizi uzstādītā un zemētā elektrotīkla rozetē. Ja noticis īssavienojums, zemēšana samazina strāvas trieciena risku, nodrošinot vadu šīs strāvas noplūšanai. Mikroviļņu krāsni ir ieteicams pieslēgt pie atsevišķas ķēdes. Augsta sprieguma izmantošana ir bīstama un var izraisīt ugunsgrēku vai citādus negadījumus, bojājot mikroviļņu krāsni.

**BRĪDINĀJUMS!** -- Nepareizs ierīces zemējuma spraudņa lietojums var radīt strāvas trieciena risku.  
Piebilde:

1. Ja radušies jebkādi jautājumi par zemējumu vai elektrisko pieslēgumu, sazinieties ar kvalificētu elektriķi vai servisa personālu.
2. Ražotājs un izplatītājs neatbild par mikroviļņu krāsns bojājumiem vai cilvēku ievainojumiem, kuru cēlonis ir elektrosavienojumu procedūras neievērošana.

Šī kabeļa vadu krāsas ir saskaņā ar norādīto kodu:

**Zaļš un dzeltens = ZEMĒJUMS**

**Zils = NEITRĀLS**

**Brūns = PIESLĒGTS SPRIEGUMAM**

## Radioviļņu traucējumi

Mikroviļņu krāsns darbība var izraisīt radiouztvērēja, televizora vai līdzīga aprīkojuma signāla traucējumus. Ja radušies traucējumi, tos var samazināt vai novērst, veicot turpmāk minētos pasākumus:

1. Noīriet mikroviļņu krāsns durtiņas un blīvējošo virsmu.
2. Pārorientējiet radiouztvērēja vai televizora uztveršanas antenu.
3. Mainiet mikroviļņu krāsns novietojumu attiecībā pret uztvērēju.
4. Novietojiet mikroviļņu krāsni tālāk no uztvērēja.
5. Pieslēdziet mikroviļņu krāsni pie citas elektrotīkla rozetes, lai mikroviļņu krāsns un uztvērējs būtu pieslēgti pie dažādām ķēdēm.

## Pirms vēršanās remonta servisā

Pirms vērsīeties remonta servisā, pārbaudiet katru turpmāk norādīto punktu:

- Pārliecinieties, ka mikroviļņu krāsns strāvas vada spraudnis ir kārtīgi pieslēgts elektrotīkla rozetē. Pretējā gadījumā atvienojiet strāvas vada spraudni no rozetes, pagaidiet 10 sekundes un vēlreiz kārtīgi pieslēdziet.
- Pārbaudiet, vai nav pārdedzis ķēdes drošinātājs vai nostrādājis galvenais jaudas slēdzis. Ja tie darbojas pareizi, pārbaudiet rozeti, pieslēdzot citu ierīci.
- Pārliecinieties, ka vadības panelis ir pareizi programmēts un taimeris ir iestatīts.
- Pārliecinieties, ka durtiņas ir kārtīgi aizvērtas, saslēdzot durtiņu bloķēšanas sistēmu. Ja durtiņas nav kārtīgi aizvērtas, ierīces iekšienē neplūdis mikroviļņu enerģija.

JA NEVIENS NO AUGSTĀK NORĀDĪTAJIEM PASĀKUMIEM NEUZLABO SITUĀCIJU, SAZINIETIES AR KVALIFICĒTU TEHNIKI. NEMĒĢINIET PIELĀGOT VAI REMONTĒT MIKROVIĻŅU KRĀSNI PAŠU SPĒKIEM.

## Gatavošanas paņēmieni

1. Rūpīgi izkārtojiet produktus. Novietojiet biežākās daļas tuvāk šķīvja malai.
2. Novērojiet gatavošanas laiku. Gatavojiet tsāko norādīto laika posmu un, ja nepieciešams, pagariniet laiku. Pārāk ilgi gatavotie produkti var dūmot vai aizdegties.
3. Pārklājiet produktus gatavošanas laikā. Pārklāji novērš šlakstīšanos un veicina produktu vienmērīgu gatavošanu.
4. Gatavojot mikroviļņu krāsnī, vienreiz apgrieziet produktus otrādi, lai paātrinātu, piemēram, vistas gaļas ēdienu un hamburgeru pagatavošanu. Lielu produktus, piemēram, cepeši ir jāapgriež otrādi vismaz vienu reizi.
5. Gatavošanas procesa vidū pārkārtojiet tādu produktus kā, piemēram, kotletes no trauka augšdaļas uz apakšdaļu un no šķīvja vidus uz malām.

## Gatavošanas piederumu pamācība

1. Mikroviļņi nevar izkļūt cauri metālam. Lietojiet tikai tādas virtuves piederumus, kas ir piemēroti lietošanai mikroviļņu krāsnīs. Mikroviļņu krāsnī nedrīkst karsēt ēdienus un dzērienus metāla tvertnēs. Šī prasība neattiecas uz gadījumiem, kad ražotājs norāda mikroviļņu krāsnij piemērojamo metāla tvertņu izmēru un formu.
2. Mikroviļņi nevar izkļūt cauri metālam, tādēļ nelietojiet metāla piederumus vai traukus ar metāla rotājumiem.

3. Nekarsējiet mikroviļņu krāsnī izstrādājumus, kas ražoti no pārstrādāta papīra, jo tie var saturēt mazas metāla daļiņas, kas var izraisīt dzirksteles un/vai aizdegšanos.
4. Ieteicams lietot apaļus/ovālus, nevis kvadrātveida/taisnstūra šķīvjus, jo produkti stūros mēdz tikt pārgatavoti.
5. Lai novērstu atklāto daļu pārgatavošanu, var izmantot šauras alumīnija folijas loksnes. Tomēr nelietojiet pārāk daudz folijas un saglabājiet 2,5 cm attālumu starp foliju un nodalījuma sienām.  
Turpmāk norādītais saraksts ir vispārīga norāde, lai palīdzētu izvēlēties pareizus virtuves piederumus.

VIRTUVES TRAUKI	MIKROVIĻŅI	GRILS	KOMBINĀCIJA
Karstumizturīgs stikls	Jā	Jā	Jā
Karstumneizturīgs stikls	Nē	Nē	Nē
Karstumizturīga keramika	Jā	Jā	Jā
Mikroviļņu krāsnī lietojami plastmasas šķīvji	Jā	Nē	Nē
Papīra dvielis	Jā	Nē	Nē
Metāla tvertne	Nē	Jā	Nē
Metāla režģis	Nē	Jā	Nē
Alumīnija folija un folijas tvertnes	Nē	Jā	Nē

## Tehniskie dati

Jaudas patēriņš:	230 V/50 Hz, 1400 W (mikroviļņi)
	1000 W (grils)
Nominālā mikroviļņu izejas jauda:	900 W
Izmantotā frekvence:	2450 MHz
Ārējie izmēri:	281 mm (A) × 483 mm (P) × 425 mm (DZ)
Mikroviļņu krāsns nodalījuma izmēri:	240 mm (A) × 340 mm (P) × 344 mm (DZ)
Mikroviļņu krāsns nodalījuma ietilpība:	25 litri
Neto svars:	Apm. 14 kg

## Izstrādājuma diagramma

1. Durtiņu drošības bloķēšanas sistēma
2. Mikroviļņu krāsns lodziņš
3. Veltņišu gredzenveida balsts
4. Vadības panelis
5. Cepšanas tvertne
6. Grila sildītājs

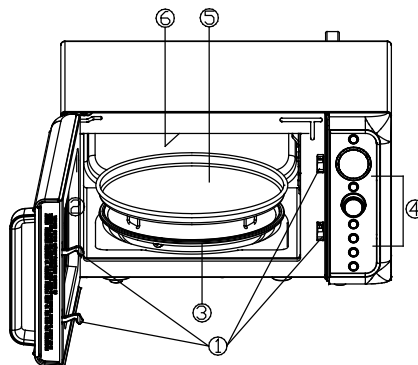

# Vadības panelis

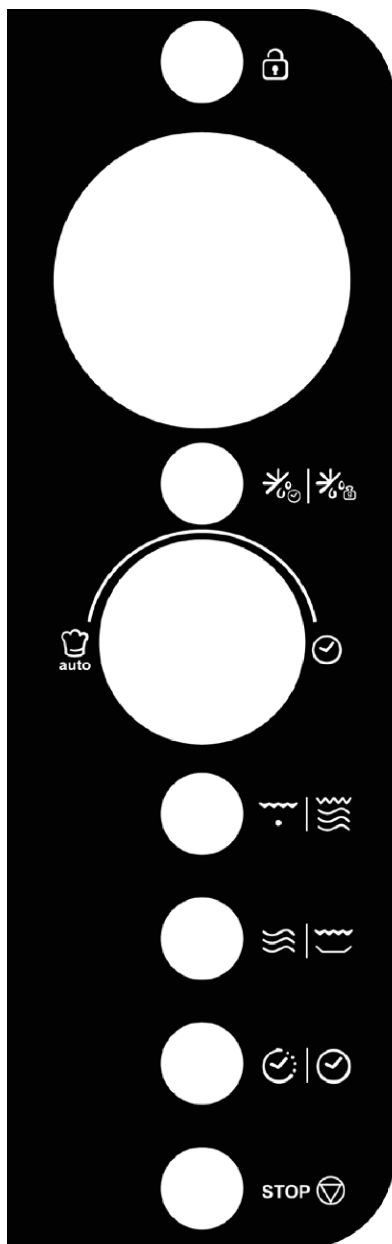

- **DISPLEJS**

Parādās gatavošanas laiks, jauda, indikatori un pulkstenis.

- **IZVĒLNE/BLOĶĒŠANA** 

Izmanto, lai izslēgtu skaņas signālus un izmantotu bērnu pieejas bloķēšanas funkciju.

- **ATSALDĒT**  | 

Izmanto, lai iestatītu ātro atšaldēšanu vai atšaldēšanu atbilstoši svaram.

- **IZVĒLNE/LAIKS (slēdzis)**  | 

Pagrieziet, lai iestatītu laiku vai izvēlētos automātiskās gatavošanas izvēlnes.

Piespiediet, lai sāktu gatavošanas programmu.

Vienkārši piespiediet to vajadzīgo reižu skaitu, lai iestatītu gatavošanas laiku un uzreiz gatavotu ar maksimālās jaudas iestatījumu.

- **GRILS/KOMB.**  | 

Izmantot, lai iestatītu grilēšanu vai kombinācijas gatavošanas programmu.

- **MIKRO/KRAUKŠĶĪGI**  | 

Izmanto, lai iestatītu gatavošanas ar mikroviļņiem programmu.

Izmanto, lai iestatītu kraukšķīgās cepšanas programmu.

- **PULKSTENIS/TAIMERIS**  | 

Izmanto, lai iestatītu pulksteni. Izmanto, lai iestatītu taimera funkciju.

- **PĀRTRAUKT** 

Piespiediet, lai atiestatītu mikroviļņu krāsni pirms gatavošanas programmas iestatīšanas. Piespiediet vienreiz, lai apturētu gatavošanu, vai divreiz, lai atceltu gatavošanu.

# Lietošanas pamācība

- Kad mikroviļņu krāsns ir pirmo reizi pieslēgta pie elektrotīkla, atskanēs skaņas signāls un displejā parādīsies "1: 00" un .
- Ja gatavošanas iestatīšanas procesā apmēram 20 sekundes netiks veikta darbības, mikroviļņu krāsns pārslēgsies atpakaļ gaidstāves režīmā.
- Ja gatavošanas laikā vienreiz piespiežat PĀRTRAUKT/ATCELT pogu, programma tiks apturēta, pēc tam vienreiz piespiediet IZVĒLNE/LAIKS slēdzi, lai atsāktu; ja divreiz piespiežat PĀRTRAUKT/ATCELT, programma tiek atcelta.
- Pēc gatavošanas pabeigšanas ekrānā parādīsies paziņojums "End" un ik pēc divām minūtēm atskanēs skaņas signāls, līdz lietotājs nospiedīs jebkādu pogu vai atvērs durtiņas.

## PULKSTEŅA IESTATĪŠANA

Pulkstenis darbojas 12 vai 24 stundu ciklā; lai izvēlētos, piespiediet PULKSTENIS/TAIMERIS pogu.

1. Gaidstāves režīmā piespiediet un 3 sekundes turiet piespiestu PULKSTENIS/TAIMERIS pogu, lai izvēlētos 12 stundu ciklu, vēlreiz piespiediet pogu, lai izvēlētos 24 stundu ciklu.
2. Pagrieziet IZVĒLNE/LAIKS slēdzi, līdz parādās pareizā stunda.
3. Vienreiz piespiediet PULKSTENIS/TAIMERIS pogu.
4. Pagrieziet IZVĒLNE/LAIKS slēdzi, līdz parādās pareizā minūte.
5. Piespiediet PULKSTENIS/TAIMERIS pogu, lai apstiprinātu.

**PIEZĪME:** Gatavošanas laikā varat pārbaudīt pulksteni, piespiežot PULKSTENIS/TAIMERIS pogu.

## TAIMERA FUNKCIJA

1. Gaidstāves režīmā vai gatavošanas laikā vienreiz piespiediet PULKSTENIS/TAIMERIS pogu.
2. Pagrieziet IZVĒLNE/LAIKS slēdzi, lai ievadītu vēlamo laiku. Ilgākais laiks ir 95 minūtes.
3. Piespiediet IZVĒLNE/LAIKS slēdzi, lai apstiprinātu.

**PIEZĪME:** Kad atpakajskaitīšana ir pabeigta, skanēs atgādinājuma skaņas signāls. Varat pārbaudīt atpakajskaitīšanas laiku, piespiežot PULKSTENIS/TAIMERIS pogu; šo funkciju var atcelt, piespiežot APTURĒŠANA pogu, kamēr displejā parādīts laiks.

## ĀTRĀ GATAVOŠANA

Izmantojiet šo funkciju, lai parocīgi ieprogrammētu mikroviļņu krāsni uzkarstēt ēdienu ar 100% mikroviļņu jaudu.

Gaidstāves režīmā vajadzīgo reižu skaitu piespiediet IZVĒLNE/LAIKS slēdzi, lai iestatītu gatavošanas laiku (katreiz piespiežot, laiks mainās par 30 sekundēm līdz maksimāli 10 minūtēm). Mikroviļņu krāsns sāk automātiski darboties ar maksimālu jaudu.

**PIEZĪME:** Gatavošanas laikā varat pagarināt laiku, piespiežot IZVĒLNE/LAIKS slēdzi.

## GATAVOŠANA AR MIKROVIĻŅIEM

1. Atkārtoti piespiediet MIKRO/KRAUKŠĶĪGI pogu, lai izvēlētos gatavošanas jaudas līmeni.
  2. Pagrieziet IZVĒLNE/LAIKS slēdzi pulksteņrādītāju kustības virzienā, lai iestatītu gatavošanas laiku. Ilgākais laiks ir 95 minūtes.
  3. Piespiediet IZVĒLNE/LAIKS slēdzi.
- Atkārtoti piespiediet MIKRO/KRAUKŠĶĪGI pogu, lai izvēlētos gatavošanas jaudas līmeni:

Piespiediet MIKRO/KRAUKŠĶĪGI	Gatavošanas jauda (displejs)
Vienreiz	100% (100)
2 reizes	80% (80)

3 reizes	60% (60)
4 reizes	40% (40)
5 reizes	20% (20)
6 reizes	0% (00)

**PIEZĪME:** Gatavošanas laikā varat pārbaudīt jaudas līmeni, piespiežot MIKRO/KRAUKŠĶĪGI pogu.

### GRILS

1. Vienreiz piespiediet GRILS/KOMB. pogu.
2. Pagrieziet IZVĒLNE/LAIKS slēdzi, lai iestatītu gatavošanas laiku. Ilgākais laiks ir 95 minūtes.
3. Piespiediet IZVĒLNE/LAIKS slēdzi.

### KOMBINĒJŠĀ GATAVOŠANA

1. Divreiz vai trīs reizes piespiediet GRILS/KOMB., lai izvēlētos "Co-1" vai "Co-2".
2. Pagrieziet IZVĒLNE/LAIKS slēdzi, lai iestatītu gatavošanas laiku.
3. Piespiediet IZVĒLNE/LAIKS slēdzi, lai sāktu.

### ĀTRĀ ATSALDĒŠANA

1. Gaidstāves režīmā vienreiz piespiediet ATSALDĒT pogu.
2. Pagrieziet IZVĒLNE/LAIKS slēdzi, lai ievadītu atsaldēšanas laiku no 10 līdz 95 minūtēm.
3. Piespiediet IZVĒLNE/LAIKS slēdzi.

**PIEZĪME:** Atsaldēšanas laikā sistēma apturēs darbību, un atskanēs atgādinājuma skaņas signāls, lai lietotājs apgrieztu produktu otrādi, pēc tam piespiediet IZVĒLNE/LAIKS slēdzi, lai atsāktu darbību.

### ATSALDĒŠANA ATBILSTOŠI SVARAM

1. Gaidstāves režīmā divreiz piespiediet ATSALDĒT pogu.
2. Pagrieziet IZVĒLNE/LAIKS slēdzi, lai ievadītu produkta svaru no 100 g līdz 1400 g.
3. Piespiediet IZVĒLNE/LAIKS slēdzi.

**PIEZĪME:** Atsaldēšanas laikā sistēma apturēs darbību, un atskanēs atgādinājuma skaņas signāls, lai lietotājs apgrieztu produktu otrādi, pēc tam piespiediet IZVĒLNE/LAIKS slēdzi, lai atsāktu darbību.

### KRAUKŠĶĪGAS CEPŠANAS FUNKCIJA

1. Gaidstāves režīmā piespiediet un 3 sekundes turiet piespiestu MIKRO/KRAUKŠĶĪGI pogu, displejā parādās CAI-5.
2. Pagrieziet IZVĒLNE/LAIKS slēdzi, lai ievadītu gatavošanas laiku.
3. Piespiediet IZVĒLNE/LAIKS slēdzi.

**PIEZĪME:** Gatavošanas laikā sistēma apturēs darbību, un atskanēs atgādinājuma skaņas signāls, lai lietotājs apgrieztu produktu otrādi, pēc tam piespiediet IZVĒLNE/LAIKS slēdzi, lai atsāktu darbību.

### VAIRĀKPOSMU GATAVOŠANA

Šajā mikroviļņu krāsnī var ieprogramēt līdz 3 automātiskiem secīgiem gatavošanas procesiem. Piemēram, jūs vēlaties iestatīt turpmāk minēto gatavošanas programmu.

Gatavošana ar mikroviļņiem



Gatavošana ar mikroviļņiem (zemā jaudas līmenī)



1. Atveriet durtiņas un ievietojiet produktu mikroviļņu krāsnī, pēc tam aizveriet durtiņas.
2. Ievadiet gatavošanas ar mikroviļņiem programmas pirmo posmu.
3. Ievadiet gatavošanas ar mikroviļņiem programmas otro posmu.
4. Piespiediet IZVĒLNE/LAIKS slēdzi, lai apstiprinātu.

**PIEZĪME:** Vairākposmu gatavošanai nevar iestatīt ātrās gatavošanas, atsaldēšanas atbilstoši svaram, ātrās atsaldēšanas, kraukšķīgās cepšanas un automātiskās gatavošanas izvēlnes.

### SKAŅAS IZSLĒGŠANAS FUNKCIJA

Lai iestatītu: Gaidstāves laikā vienreiz piespiediet IZVĒLNE/BLOKĒŠANA pogu, displejā 3 sekundes parādīsies "oFF". Šajā laikā neviena programma un poga neatskaņo skaņas signālu, pēc tam mikroviļņu krāsns atgriežas gaidstāves režīmā.

Lai atceltu: Izslēgtas skaņas režīmā vienreiz piespiediet IZVĒLNE/BLOKĒŠANA pogu, displejā 3 sekundes parādīsies "on", atskanēs skaņas signāls. Šajā laikā tiek atjaunota visu programmu un pogu normālā skaņa, pēc tam mikroviļņu krāsns atgriežas gaidstāves režīmā.

### BĒRNU PIEEJAS BLOKĒŠANA

Izmantojiet to, lai nepieļautu, ka mazi bērni bez uzraudzības darbina mikroviļņu krāsnī.

Lai iestatītu: Gaidstāves laikā piespiediet un 3 sekundes turiet piespiestu IZVĒLNE/BLOKĒŠANA pogu, mikroviļņu krāsns automātiski pārslēdzas bērnu pieejas bloķēšanas režīmā un displejā parādās bloķēšanas indikatora lampiņa "🔒". Bloķētā stāvoklī visas pogas ir atspējotas. Lai atceltu bērnu pieejas bloķēšanu: Piespiediet un 3 sekundes turiet piespiestu IZVĒLNE/BLOKĒŠANA pogu, lai nodzistu indikatora lampiņa "🔒", vai atveriet durtiņas.

### AUTOMĀTISKĀ GATAVOŠANA

Produktiem vai turpmāk minētajam gatavošanas režīmam nav nepieciešams ieprogrammēt laiku un gatavošanas jaudu. Pietiek norādīt gatavojamā produkta tipu, kā arī produkta svaru vai porciju skaitu.

1. Pagrieziet IZVĒLNE/LAIKS slēdzi pretēji pulksteņrādītāju kustības virzienam, lai izvēlētos produkta kodu.
2. Vienreiz piespiediet IZVĒLNE/LAIKS slēdzi.
3. Pagrieziet IZVĒLNE/LAIKS slēdzi, lai ievadītu produkta svaru.
4. Piespiediet IZVĒLNE/LAIKS slēdzi, lai apstiprinātu.

#### Automātiskās gatavošanas izvēlnes:

Kods	Izvēlne	<b>PIEZĪME:</b> Automātiskās gatavošanas rezultāts ir atkarīgs no dažādiem faktoriem, piemēram, sprieguma svārstības, produktu forma un izmērs, personiskā gaume par noteiktu ēdienu gatavības pakāpi un pat tas, cik kārtīgi produkts tika ievietots mikroviļņu krāsnī. Ja uzskatāt, ka rezultāts nav īsti apmierinošs, attiecīgi pielāgojiet gatavošanas laiku.
A-1	Svaigi dārzeņi (g)	
A-2	Konditorejas izstrādājumi (475 g)	
A-3	Spageti (g)	
A-4	Zivis (g)	
A-5	Pica (g)	
A-6	Gaļa (g)	

# Tīrīšana un apkope

1. Pirms tīrīšanas izslēdziet mikroviļņu krāsni un atvienojiet strāvas vadu no elektrotīkla rozetes.
2. Uzturiet tīru mikroviļņu krāsns iekšpusi. Ja izšļakstījušos produktu vai izlieto dzērienu paliekas ir pielipušas pie mikroviļņu krāsns sienām, noslaukiet tās ar mitru drānu. Ja mikroviļņu krāsns ir ļoti netīra, varat izmantot vājus mazgājamos līdzekļus. Nelietojiet aerosola tipa vai citus asus tīrītājus. Tie var uz durtiņu virsmas atstāt traipus, svītras vai matējumu.
3. Mikroviļņu krāsns ārējo virsmu drīkst tīrīt ar mīkstu, mitru drānu. Lai nebojātu mikroviļņu krāsns iekšējās daļas, nepieļaujiet ūdens iekļūšanu ventilācijas atverēs.
4. No abām pusēm ar mitru drānu bieži noslaukiet durtiņas un lodziņu, durtiņu blīves un blakus daļas, lai notīrītu izlijušo vai izšļakstīto produktu paliekas. Nelietojiet abrazīvu tīrītāju.
5. Nedrīkst lietot tvaika tīrītāju.
6. Nepieļaujiet vadības paneļa samirkšanu. Notīriet ar mīkstu, mitru drānu. Kad tīrāt vadības paneli, atstājiet mikroviļņu krāsns durtiņas atvērtas, lai novērstu ierīces nejaušu ieslēgšanu.
7. Ja tvaiks sakrājis mikroviļņu krāsns durtiņu iekšpusē vai ārpusē, noslaukiet to ar mīkstu drānu. Tas var notikt, kad mikroviļņu krāsns tiek darbināta vietā ar augstu mitruma līmeni. Tā ir normāla parādība.
8. Periodiski izņemiet un notīriet stikla šķīvi. Nomazgājiet šķīvi siltā ziepjūdenī vai trauku mazgājamā mašīnā.
9. Veltnīšu gredzenveida balsts un mikroviļņu krāsns nodalījuma apakšdaļa ir regulāri jānotīra, lai novērstu pārmērīgus trokšņus. Vienkārši noslaukiet mikroviļņu krāsns apakšdaļas virsmu ar vājā mazgājamā līdzeklī samitrinātu drānu. Veltnīšu gredzenveida balstu var mazgāt siltā ziepjūdenī vai trauku mazgājamā mašīnā. Ja izņemat veltnīšu gredzenveida balstu, pēc tam to noteikti ievietojiet atpakaļ pareizā stāvoklī.
10. Lai novērstu smaku, ievietojiet mikroviļņu krāsni piemērotu tasi ar ūdeni, kurā pievienota citrona sula un mizīņas. Darbiniet mikroviļņu krāsni 5 minūtes. Rūpīgi noslaukiet un nosusiniet ar sausu drānu.
11. Ja izdegusi iekšējā spuldze, vērsieties klientu apkalpošanas centrā, lai to nomainītu.
12. Regulāri tīriet mikroviļņu krāsni un notīriet jebkādas produktu paliekas. Ja mikroviļņu krāsni neuzturēsiet labā stāvoklī, var pasliktināties tās virsmas kvalitāte, negatīvi ietekmējot ierīces kalpošanas laiku un radot bīstamu situāciju risku.
13. Lūdzu, neizmetiet ierīci sadzīve atkritumos; tā ir jānogādā pašvaldības noteiktajā utilizācijas punktā.
14. Kad pirmo reizi lietojat mikroviļņu krāsni ar grila funkciju, var rasties viegli dūmi un smaka. Tā ir normāla parādība, jo mikroviļņu krāsns ir izgatavota no tērauda plāksnes ar smēreļļas pārklājumu, un jauna mikroviļņu krāsns radīs dūmus un smaku, ko izraisa smēreļļas degšana. Ierīces lietošanas gaitā šī parādība nozudīs.

# **Mikrolaineahi Kasutusjuhend**

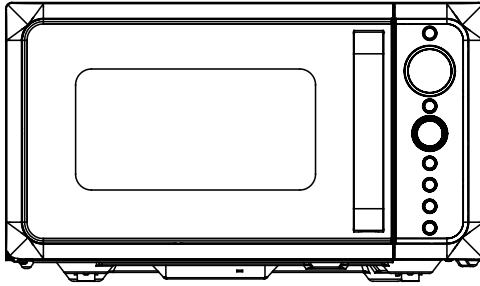

**DIVO G25 CO  
DIVO G25 CB  
DIVO G25 CC  
DIVO G25 CMB  
DIVO G25 CG  
DIVO G25 CR**

# VASTAVUSDEKLARATSIOON

---



Sellel tootel on märgis **CE**, mis tähendab meie kinnitust, et seade vastab kõikidele asjakohastele Euroopa ohutus-, tervishoiu- ja keskkonnanõuetele.

## JÄÄTMEKÄITLUS JA KESKKONNAKAITSE

---



See seade vastab Euroopa elektri- ja elektroonikaseadmete jäätmete direktiivi 2011/19/EL nõuetele (WEEE). WEEE hõlmab nii saasteaineid (mis võivad avaldada negatiivset keskkonnamõju) kui ka toorainet (mida saab taaskasutada). Saasteainete õigesti kõrvaldamiseks ja tooraine taastamiseks on oluline WEEE alla kuuluvate ainete õigesti käitlemine. Kõik inimesed saavad aidata kaasa sellele, et elektrilised ja elektroonilised jäätmed ei muutuks keskkonnale ohtlikuks. Selleks tuleb järgida peamisi eeskirju:

- Elektrilisi ja elektroonilisi jäätmeid ei tohi visata olmeprügi hulka;
  - Elektrilised ja elektroonilised jäätmed tuleb viia vastavasse kogumispunkti.
- Paljudes riikides viiakse sellised jäätmed kodust ära. Kehtib eeskiri, et uue seadme ostmisel peab müüja vana samaväärsse seadme tasuta vastu võtma.

# ETTEVAATUSABINÕUD, ET VÄLTIDA VÕIMALIKKU KOKKUPUUEDET LIIGSE MIKROLAINEENERGIAGA

1. Ärge jätke seadme ust kasutamise ajaks lahti, sest nii võite puutuda kokku kahjuliku mikrolaineenergiaga. Turvariive ei tohi purustada ega rikkuda!
2. Ärge asetage seadme esikülje ega ukse vahele mingit eset ega laske mustusel ega puhastusvahendi jääkidel tihenditele koguneda.
3. Ärge kasutage seadet, kui see on saanud kahjustada. Eriti oluline on, et seadme ust saaks korralikult kinni panna ja et järgmistel osadel ei oleks kahjustusi:
  - a) Uks (sh paindumine);
  - b) Hinged ja riivid (katki või lahti);
  - c) Uksetihendid ja tihenduspinna.
4. Seadet tohivad ümber seadistada või remontida vaid selleks volitatud klienditeeninduse töötajad.

## Sisukord

ETTEVAATUSABINÕUD, ET VÄLTIDA VÕIMALIKKU KOKKUPUUEDET LIIGSE MIKROLAINEENERGIAGA ..2	
Sisukord.....	2
OLULISED OHUTUSJUHISED .....	3
Paigaldusjuhend .....	5
KAITSEMAANDAMISE JUHISED .....	5
Raadiohäired .....	6
Enne müügi järgse teeninduse osakonnaga ühendust võtmist .....	6
Toiduvalmistamise viisid .....	6
Juhised söögiriistade valimiseks .....	6
Tehnilised andmed .....	7
Toote joonis .....	7
Juhtpaneel .....	8
Kasutusjuhend.....	9
Kellaaja seadistamine .....	9
Taimeri funktsioon .....	9
Kiire toiduvalmistamine .....	9
Mikrolainerežiim .....	9
Grillirežiim .....	10
Kombineeritud režiim .....	10
Kiire sulatamine.....	10
Sulatamine toidu kaalu järgi .....	10
Krõbedaks praadimise funktsioon .....	10
Mistmest etapist koosnev toiduvalmistamine .....	10
Summutamisfunktsioon.....	11
Lapselukk .....	11
Automaatne toiduvalmistamine .....	11
Puhastamine ja hooldus .....	12

# OLULISED OHUTUSJUHISED

Elektriseadmete kasutamisel tuleb alati järgida peamiseid ohutusnõudeid, kaasa arvatud alljärgnevaid: **HOIATUS!** -- Põletushaavade, elektrilöögi, tulekahju, vigastuse, isikuvigastuste või mikrolainekiirgusega kokkupuutumise ohu vähendamiseks:

1. Lugege kõik juhised enne seadme kasutuselevõttu läbi ja hoidke alles.
2. Kasutage seadet ainult selles juhendis kirjeldatud otstarbel. Ärge kasutage seadmes korrosiivseid kemikaale ega aurustusseadmeid. Seda tüüpi ahi on mõeldud toiduainete soojendamiseks, küpsetamiseks või kuivatamiseks. See ei ole mõeldud kasutamiseks tööstuslikul ega ärilisel eesmärgil.
3. Ärge lülitage tööle tühja seadet.
4. Ärge kasutage seadet järgmistel juhtudel: seadme toitejuhe või -pistik on kahjustada saanud, seadme töös esineb tõrkeid, seade on kukkunud maha või saanud muul viisil kahjustada või kukkunud vette. Ohu vältimiseks peab kahjustada saanud toitejuhtme välja vahetama tootja, klienditeenindus või vastava väljaõppe saanud tehnik.
5. **HOIATUS!** -- Lapsed tohivad seadet kasutada ainult järelevalve all ja juhul, kui neile on antud juhiseid, kuidas seadet ohutult kasutada ja nad mõistavad seadme kasutamisega seonduvaid ohte.
6. **HOIATUS!** -- Kombineeritud režiimis tõuseb seadme temperatuur väga kõrgeks. Seetõttu tohivad lapsed seadet kasutada ainult täiskasvanu järelevalve all
7. Tulekahju ohu vähendamiseks ahjus:
  - Plast- või paberpakendis olevad toiduained võivad soojendamisel süttida. Ärge jätke neid järelevalveta.
  - Eemaldage paber- või plastpakenditelt enne seadmesse panekut traadist kinnitused ja metallist käepidemed.
  - Kui seadmest tuleb suitsu, lülitage seade välja või tõmmake pistik pesast välja. Hoidke seadme uks kinni, et leegid summutada.
  - Ärge kasutage seadme sisemust asjade hoidmiseks. Ärge jätke seadmesse pabertooteid, söögiriistu ega toitu.
  - Mikrolaineahi on mõeldud ainult toidu ja joogi soojendamiseks. Toiduainete või riiete ning soojenduspatjade, toasusside, pesukäsnade, niiskete lappide jms kuivatamine seadmes võib põhjustada vigastuse või tulekahju.
8. **HOIATUS!** -- Vedelikke või muid toiduaineid ei tohi kuumutada tihedalt suletud pakendites. Need võivad lõhkeda.
9. Mikrolaineahjus soojendatud joogid võivad pakendist või anumast välja pursata. Seetõttu tuleb nende käsitsemisel olla äärmiselt ettevaatlik.
10. Ärge kasutage ahju sisemust toidu hoidmiseks. Kuum õli võib kahjustada ahju osasid ja söögiriistu ning tekitada nahale põletushaavu.
11. Mikrolaineahjus ei tohi soojendada koorega või kõvaks keedetud mune. Need võivad lõhkeda ka pärast seadmest väljavõtmist.
12. Torgake kõva koorega toiduainetesse (nagu kartulid, terved suvikõrvitsad, õunad ja kastanid) enne valmistamist mõned augud.
13. Lutipudelite ja imikutoidupurkide sisu tuleb enne lapsele andmist segada või loksutada ja kontrollida selle temperatuuri. Nii väldite põletushaavu.
14. Soojendatavast toidust ülekanduva kuumuse mõjul võivad söögiristad minna kuumaks. Nende käsitsemiseks võib vaja minna pajakindaid.
15. Kontrollige söögiriistu tagamaks, et need sobivad mikrolaineahjus kasutamiseks.
16. **HOIATUS!** -- Seadme teenindus- ja remonttööd tohib teha ainult selleks pädev isik. Selliste tööde hulka kuuluvad ka seadme kaane eemaldamine (kaas kaitseb kokkupuute eest mikrolaineenergiaga).

17. Seade vastab standardile EN 55011/CISPR 11, kuuludes klassi B gruppi 2. Grupi 2 seade: grupp 2 hõlmab kõik ISM raadiosageduskiirgusega seadmeid, milles luuakse teadlikult ja kasutatakse raadiosagedusenergiat sagedusvahemikus alates 9 kHz kuni 400 GHz järgmises vormis: elektromagnetiline kiirgus, induktiivne ja/või elektrimahtuvuslik ühendus; järgmistel eesmärkidel: materjali töötlemine, kontrollimine / analüüs, elektromagnetilise energia ülekandmine. B-klassi seadet tohib kasutada kõikides hoonetes, sealhulgas kodumajapidamised ja hooned, mis on vahetult seotud avaliku madalpinge elektrivõrguga, mis varustab kodumajapidamist elektriga.
18. Isikud (kaasa arvatud lapsed), kes oma füüsiliste, sensoorsete või vaimsete võimete või kogenumatuse või teadmatuseta tõttu ei ole võimelised seadet ohutult kasutama, ei tohiks seda teha ilma järelevalveta või vastutava isiku juhendamiset.
19. Ärge lubage lastel seadmega mängida.
20. Seade on mõeldud kasutamiseks eraldiseisvana.
21. **HOIATUS!** Ärge paigaldage seadet pliidi ega kütteseadme kohale. Vastasel juhul võib seade saada kahjustada ja sel juhul selle garantii enam ei kehti.
22. Seadet ei tohi paigaldada köögikapi sisse.
23. Töötava seadme uks ja välispind võivad minna väga kuumaks.
24. **HOIATUS!** -- Seadme juurdepääsetavad osad võivad kasutamise ajal kuumaks minna. Hoidke väikelapsed eemal.
25. Töötamise ajal läheb seade kuumaks. Olge ettevaatlik ja ärge puudutage seadme sees asuvaid kütteelemente.
26. Töötava seadme juurdepääsetavad osad võivad minna väga kuumaks.
27. Seadet ei tohi kasutada lapsed ja isikud, kellel on tavapärasest väiksemad füüsilised, sensoorsed või vaimsed võimed või kellel puuduvad piisavad kogemused või teadmised. Sellised isikud tohivad seadet kasutada ainult järelevalvel või juhendamisel.
28. **HOIATUS!** -- Kui seadme uks või uksetihendid on kahjustada saanud, ei tohi seadet kasutada enne, kui seadme on remontinud selleks pädev isik.
29. Seade ei ole ette nähtud kasutamiseks välise taimeri või puldi abil.
30. Seade on mõeldud kasutamiseks ainult kodumajapidamises, mitte ärilisel eesmärgil.
31. Ärge eemaldage seadme tagaküljel või külgedel asuvat vahemaahoidikut, sest see tagab miinimumkauguse seinast, et õhk saaks vabalt liikuda.
32. Enne seadme kohalt liigutamist kinnitage pöördalus, et see ei saaks kahjustada.
33. **TÄHELEPANU!** -- Seadet ei tohi remontida ja selle hooldustöid ei tohi teha keegi peale spetsialisti. Selliseid töid tehes tuleb eemaldada seadme kate, mis kaitseb mikrolainekiirguse eest. Asjatundmatu isik võib tekitada ohtliku olukorra. See kehtib ka toitejuhtme ja valgustuspirni vahetamise kohta. Sel juhul tuleb seade saata meie klienditeenindusse.
34. Mikrolaineahi on mõeldud ainult toidu sulatamiseks, küpsetamiseks ja aurutamiseks.
35. Sooja toidu väljavõtmisel seadmest kasutage pajakindaid.
36. Tähelepanu! Kaante või kattede fooliumi avamisel võib välja tulla kuuma auru.
37. Lapsed (vähemalt 8-aastased) ja isikud, kelle füüsilised, sensoorsed või vaimsed võimed on tavapärasest väiksemad või kellel puuduvad piisavad kogemused või teadmised seadme kasutamiseks, tohivad seadet kasutada järelevalve all või juhul, kui neile on antud juhiseid seadme kasutamiseks ja nad mõistavad sellega seonduvaid ohtusid. Lapsed ei tohi seadmega mängida. Alla 8-aastased lapsed seadet puhastada ega hooldustöid ei tohi. Vanemad kui 8-aastased lapsed tohivad seadet puhastada ja hooldustöid teha ainult järelevalve all.

38. Kui seadme tuleb suitsu, lülitage seade välja või tõmmake pistik pesast välja. Hoidke seadme uks kinni, et leegid summutada.

## Paigaldusjuhend

1. Veenduge, et ukse siseküljelt on kõik pakkematerjalid eemaldatud.
2. **HOIATUS!** -- Kontrollige mikrolaineahju kahjustuste suhtes, nagu mitte kohakuti olev või paindunud uks, kahjustunud uksetihendid ja tihenduspid, katki või lõdvad uksehinged ja sulgurid ning mölgid ahju sisemuses või uktsel. Kahjustuste korral ärge seadet kasutage ja võtke ühendust kvalifitseeritud klienditeenindusega.
3. Asetage seade siledale, stabiilsele ja piisavalt tugevale pinnale.
4. Ärge paigaldage seadet kuuma ega niiskesse kohta ega tuleohtlike materjalide lähedale.
5. Nõuetele vastavaks töötamiseks seadmele olema tagatud piisav õhuvool. Seadme kohale peab jääma vähemalt 20 cm ja külgedele 5 cm vaba ruumi. Seadme tagumine plaat tuleb asetada vastu seinale. Ärge katke ega blokeerige seadme avasid. Ärge eemaldage seadme jalgu.
6. Ärge kasutage seadet ilma õiges asendis oleva klaasaluseta, rullikutoeta ja võllita.
7. Kontrollige, et seadme toitejuhe oleks ilma kahjustusteta ning et see ei läheks seadme alt ega üle teravate või kuumade pindade.
8. Pistikupesa peab olema kergesti ligipääsetav, et toitepistiku saaks hädaolukorras kiiresti vooluvõrgust eemaldada.
9. Ärge kasutage seadet välitingimustes.

## KAITSEMAANDAMISE JUHISED

Seade tuleb kaitsemaandada. Seadmel on maandusjuhe ja maanduspistik. Pistik tuleb ühendada nõuetekohaselt paigaldatud ja kaitsemaandatud seinapistikupessa. Elektrilühise korral vähendab kaitsemaandus elektrilöögi ohtu. Soovitatav on seade ühendada eraldi olevasse vooluahelasse. Kõrgepinge kasutamine on ohtlik ning selle tulemus võib olla tulekahju või muu õnnetus, mis võib seadet kahjustada.

**HOIATUS!** -- Kaitsemaandatud pistiku valesti kasutamine võib põhjustada elektrilöögi.

Märkus!

1. Kui teil on kaitsemaandamise või elektriga seonduvate juhiste kohta küsimusi, pidage nõu elektrikuga või teenindustöötajaga.
2. Tootja ega seadme edasimüüja ei võta endale mingit vastutust seadme kahjustuste ega isikuvigastuste eest, mis tulenevad elektrieeskirjade eiramisest.

Elektrijuhtme traatide värvus vastab järgnevale koodile:

**Rohekaskollane = MAANDUSJUHE**

**Sinine = NULLJUHE**

**Pruun = VOOLU ALL OLEV JUHE**



## Raadiohäired

Mikrolaineahju kasutamine võib häirida raadio- või telerisignaalide vastuvõttu. Häire korral saab seda vähendada või kõrvaldada järgmiste meetmetega:

1. Puhastage uks ja tihend.
2. Keerake raadio- või teleriantenn teisele poole.
3. Paigutage mikrolaineahi teise kohta.
4. Liigutage mikrolaineahi vastuvõtjast eemale.
5. Ühendage mikrolaineahju pistik teise pistikupessa.

## Enne klienditeenindusse helistamist

Enne teenindusse pöördumist kontrollige alljärgnevat:

- Kontrollige, et seadme pistik oleks korralikult pessa ühendatud. Kui see nii pole, tõmmake pistik pesast välja, oodake 10 sekundit ja ühendage pistik uuesti pessa.
- Kontrollige, ega kaitse ole läbi põlenud või ega volukatkesti ole kaitsmed välja lülitanud. Kui tundub, et need on korras, katsetage pistikupesa mõne muu seadmega.
- Kontrollige, et juhtpaneel oleks õigesti programmeeritud ja taimer oleks seadistatud.
- Kontrollige, et seadme uks oleks korralikult kinni ja lukus. Kui seadme uks ei ole korralikult lukus, ei teki sellesse mikrolaineenergiat.

KUI TEIL EI ÖNNESTU EELTOODUD JUHISEID JÄRGIDES PROBLEEMI ISE LAHENDADA, PÖÖRDUGE KVALIFITSEERITUD TEHNIKU POOLE. ÄRGE PROOVIGE SEADET ISE REGULEERIDA VÕI REMONTIDA.

## Toiduvalmistamise viisid

1. Paigutage toit seadmesse hoolikalt. Asetage paksemad kohad suunaga nõu väliskülje poole.
2. Vaadake valmistusaega. Küpsetage toitu kõige väiksema võimaliku valmistusaja jooksul. Vajadusel lisage valmistusaega. Üleküpsetamise korral võib toit hakata suitsema või süttida põlema.
3. Katke toit valmistamise ajal kinni. Nii ei teki pritsmeid ja toit valmib ühtlaselt.
4. Kana, hamburgerite jms toidu valmimise kiirendamiseks keerake toitu valmistamise ajal vähemalt üks kord ümber. Suuri toidutükke (nagu praad) tuleb ümber keerata vähemalt üks kord.
5. Lihapalle jms tuleb poole valmistusaja pealt ümber paigutada.

## Juhised söögiriistade valimiseks

1. Mikrolained ei läbi metalli. Kasutage ainult mikrolaineahjus kasutamiseks sobivaid söögiriistu. Metallist anumaid ei tohi kasutada. See nõue ei kehti juhul, kui tootja on täpsustanud, millise suuruse ja kujuga metallist anumaid tohib mikrolaineahjus kasutada.
2. Mikrolained ei läbi metallu ning seega ei tohi kasutada metallist söögiriistu ega nõusid, millel on metallist serv.

- Ärge kasutage mikrolaineahjus übertöödeldud paberist valmistatud tooteid, sest need võivad sisaldada väikseid metalliosakesi, mis võivad põhjustada sädemeid ja/või tulekahju.
- Soovitav on kasutada pigem ümmargusi / ovaalseid kui kandilisi / piklikke nõusid, sest toit kipub nurkadest kõrbema.
- Katmata alade üleküpsemise vältimiseks võib kasutada kitsaid alumiiniumfooliumi ribasid. Ärge kasutage selliseid ribasid liiga palju ja jälgige, et alumiiniumi ja seadme vahele jääks vähemalt 2,5 cm. Alltoodud nimekiri on vaid üldine suunis, mis aitab valida sobivaid söögiriistu.

AHJUNÕU	MIKROLAINEREŽIIM	GRILLIREŽIIM	KOMBINEERITUD REŽIIM
Kuumakindel klaas	Jah	Jah	Jah
Mittekuumakindel klaas	Ei	Ei	Ei
Kuumakindel keraamika	Jah	Jah	Jah
Mikrolaineahjus kasutamiseks sobiv plastnõu	Jah	Ei	Ei
Köögipaber	Jah	Ei	Ei
Metallkandik	Ei	Jah	Ei
Metallrest	Ei	Jah	Ei
Alumiiniumfoolium & fooliumanumad	Ei	Jah	Ei

## Tehnilised andmed

Voolutarve:	230 V / 50 Hz, 1400 W (mikrolainerežiim)
	1000 W (grillirežiim)
Nimiväljundvõimsus:	900 W
Töö sagedusvahemik:	2450 MHz
Välismõõtmed:	281 mm (kõrgus) x 483 mm (laius) x 425 mm (sügavus)
Küpsetuskambri mõõtmed:	240 mm (kõrgus) x 340 mm (laius) x 344 mm (sügavus)
Seadme maht:	25 liitrit
Netokaal:	umbes 14 kg

## Toote joonis

- Ukse turvalukusüsteem
- Ukse aken
- Rullikurõngas
- Juhtpaneel
- Küpsetusplaat
- Grilli kuumutuselement

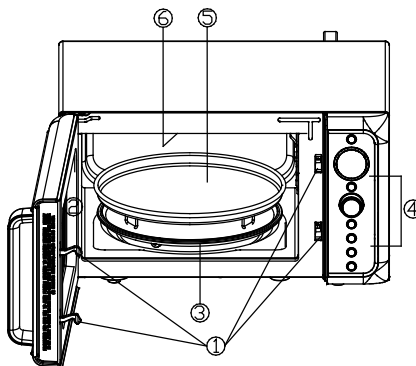

# Juhtpaneel

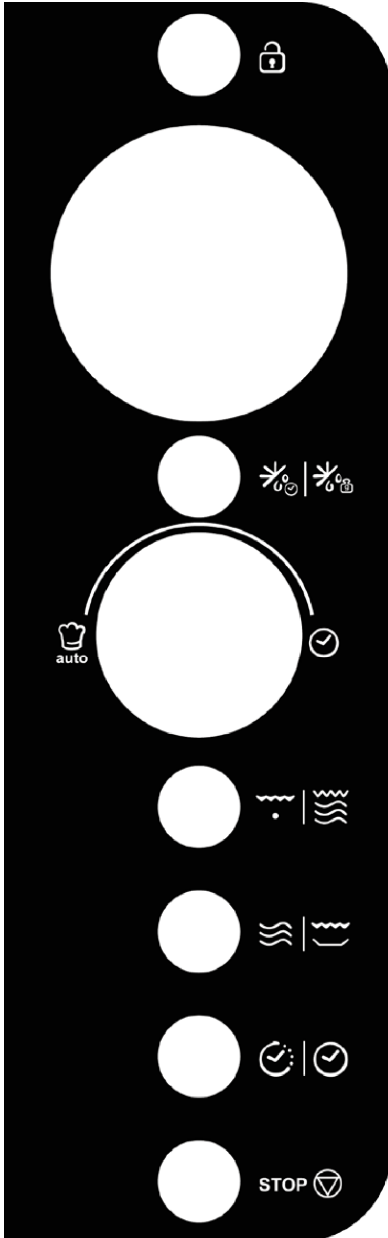

- **EKRAAN**

Kuvatakse toiduvalmistusaeg, võimsus, näidikud ja kellaaeg.

- **MENÜÜ / LUKK**

Funktsiooni ja lapseluku tühistamiseks.

- **SULATAMINE** |

Sulatamise kiiruse või sulatatava toidu kaalu seadistamiseks.

- **MENÜÜ / AEG** |

Keerake, et seadistada aeg või valida automaatsed valmistusmenüüd.

Vajutage valmistusprogrammi käivitamiseks.

Vajutage mitu korda, et seadistada valmistusaeg ja valmistada toitu kohe täisvõimsusel.

- **GRILL / KOMB.** |

Grilli- või kombineeritud režiimi seadistamiseks.

- **MIKROLAINE / KRÕBE** |

Mikrolainerežiimi seadistamiseks.

Krõbedaks küpsetamise režiimi seadistamiseks.

- **KELL / TAIMER** |

Kellaaja seadistamiseks.

Taimerifunktsiooni seadistamiseks.

- **STOP**

Seadme lähtestamiseks enne valmistusrežiimi seadistamist.

Vajutage üks kord, et toiduvalmistamine ajutiselt katkestada, või kaks korda, et toiduvalmistamine üldse tühistada.

# Kasutusjuhend

- Seadme esimesel sisselülituskorral kõlab helisignaali ja ekraanile ilmuvad "1": 00" ja .
- Kui 20 sekundi jooksul mingit tegevust ei tehta, läheb seade seisurežiimi.
- Kui vajutate seadme kasutamise ajal üks kord klahvi KATKESTAMINE / TÜHISTAMINE, siis seadme töö katkestatakse. Jätkamiseks vajutage nuppu MENÜÜ / AEG. Klahvi KATKESTAMINE / TÜHISTAMINE kaks korda vajutamise korral seadme töö tühistatakse.
- Kui toit on valmis, ilmub ekraanile kiri "End" ja seade teeb iga kahe minuti tagant piiksu, kuni kasutaja vajutab ükskõik millist klahvi või avab seadme ukse.

## KELLAJA SEADISTAMINE

Kell töötab 12 või 24 tunni tsükliis. Nende valimiseks vajutage lihtsalt seda nuppu.

1. Vajutage ja hoidke seisurežiimis oleval seadmel KELLA / TAIMERI klahvi 3 sekundit all, et valida 12-tunni vorming. 24-tunni vormingu valimiseks vajutage sama klahvi uuesti.
2. Keerake nuppu MENÜÜ / AEG, kuni kuvatakse õige tund.
3. Vajutage üks kord klahvi KELL / TAIMER.
4. Keerake nuppu MENÜÜ / AEG, kuni kuvatakse õige minut.
5. Kinnitamiseks vajutage klahvi KELL / TAIMER.

**MÄRKUS!** Seadme kasutamise ajal saate hetkel kehtivat aega vaadata klahvi KELL / TAIMER vajutades.

## TAIMERI FUNKTSIOON

1. Vajutage seisurežiimis oleva või töötava seadme klahvi KELL / TAIMER üks kord.
2. Soovitud aja sisestamiseks keerake nuppu MENÜÜ / AEG. Pikim tööaeg on 95 minutit.
3. Kinnitamiseks vajutage klahvi MENÜÜ / AEG.

**MÄRKUS!** Kui aja mahaloendamine lõpeb, antakse sellest märku sumiseva helisignaaliga.

Mahaloendatud aja vaatamiseks vajutage klahvi KELL / TAIMER. Kui vajutate ekraanil aja kuvamise ajal klahvi STOP, saate funktsiooni tühistada.

## KIIRE TOIDUVALMISTAMINE

Kasutage seda funktsiooni, et lülitada seade täisvõimsusel tööle.

Vajutage seisurežiimis oleval seadmel mitu korda nuppu MENÜÜ / AEG, et seadistada valmistusaeg (iga nupuvajutus kestab 30 sekundit, kokku saate valida kuni 10 minutit). Seade hakkab automaatselt täisvõimsusel tööle.

**MÄRKUS!** Valmistusaja lisamiseks seadme töö ajal vajutage nuppu MENÜÜ / AEG.

## MIKROLAINEREŽIIM

1. Valmistusrežiimi võimsustaseme valimiseks vajutage korduvalt klahvi MIKROLAINE / KRÕBE.
2. Valmistusaja seadistamiseks keerake nuppu MENÜÜ / AEG päripäeva. Pikim tööaeg on 95 minutit.
3. Vajutage klahvi MENÜÜ / AEG.

Vajutage korduvalt klahvi MIKROLAINE / KRÕBE, et valida võimsusaste:

Vajutage MIKROLAINE / KRÕBE	Võimsusaste (ekraan)
Üks kord	100% (100)
Kaks korda	80% (80)

Kolm korda	60% (60)
Neli korda	40% (40)
Viis korda	20% (20)
Kuus korda	0% (00)

**MÄRKUS!** Võimusastme vaatamiseks seadme kasutamise ajal vajutage klahvi MIKROLAINE / KRÕBE.

### GRILLIREŽIIM

1. Vajutage üks kord klahvi GRILL / KOMB.
2. Valmistusaja seadistamiseks keerake nuppu MENÜÜ / AEG. Pikim tööaeg on 95 minutit.
3. Vajutage klahvi MENÜÜ / AEG.

### KOMBINEERITUD REŽIIM

1. Vajutage kaks või kolm korda klahvi GRILL / KOMB., et valida "Co-1" või "Co-2".
2. Valmistusaja seadistamiseks keerake nuppu MENÜÜ / AEG.
3. Alustamiseks vajutage klahvi MENÜÜ / AEG.

### KIIRE SULATAMINE

1. Vajutage seisurežiimis oleval seadmel üks kord klahvi SULATAMINE.
2. Keerake nuppu MENÜÜ / AEG, et sisestada sulatusaeg vahemikus 10-95 minutit.
3. Vajutage klahvi MENÜÜ / AEG.

**MÄRKUS!** Sulatamise ajal katkeb seadme töö vahepeal ja seade piiksub, mis tähendab, et kasutaja peab sulatatavat toiduainet ümber keerama. Jätkamiseks tuleb vajutada nuppu MENÜÜ / AEG.

### SULATAMINE TOIDU KAALU JÄRGI

1. Vajutage seisurežiimis oleval seadmel kaks korda klahvi SULATAMINE.
2. Keerake nuppu MENÜÜ / AEG, et sisestada toidu kaal vahemikus 100 g kuni 1400 g.
3. Vajutage klahvi MENÜÜ / AEG.

**MÄRKUS!** Sulatamise ajal katkeb seadme töö vahepeal ja seade piiksub, mis tähendab, et kasutaja peab sulatatavat toiduainet ümber keerama. Jätkamiseks tuleb vajutada nuppu MENÜÜ / AEG.

### KRÕBEDAKS PRAADIMISE FUNKTSIOON

1. Vajutage ja hoidke seisurežiimis olles klahvi MIKROLAINE / KRÕBE 3 sekundit all. Ekraanile ilmub kiri "CAI-5".
2. Valmistusaja sisestamiseks keerake nuppu MENÜÜ / AEG.
3. Vajutage klahvi MENÜÜ / AEG.

**MÄRKUS!** Valmistamise ajal katkeb seadme töö vahepeal ja seade piiksub, mis tähendab, et kasutaja peab toitu ümber keerama. Jätkamiseks tuleb vajutada nuppu MENÜÜ / AEG.

### MITMEST ETAPIST KOOSNEV TOIDUVALMISTAMINE

Seadme saab seadistada kuni kolmeks automaatseks valmistusüksiks järjest.

Oletame, et soovite seadistada järgmise valmistusrežiimi.

Mikrolainerežiim



Mikrolainerežiim (väikese võimsusastmega)

1. Avage seadme uks ja pange toit seadmesse. Pange seadme uks kinni.
2. Seadistage mikrolainerežiimi esimene etapp.
3. Seadistage mikrolainerežiimi teine etapp.
4. Kinnitamiseks vajutage nuppu MENÜÜ / AEG.

**MÄRKUS!** Mitut etappi ei saa seadistada kiire toiduvalmistamise, toidu kaalu järgi sulatamise, kiire sulatamise, krõbedaks küpsetamise ja automaatrežiimis.

## SUMMUTAMISFUNKTSIOON



Seadistamiseks: Vajutage seisurežiimis oleval seadmel üks kord klahvi MENÜÜ / LUKK. Ekraanile ilmub 3 sekundiks kiri “oFF”. Režiimide ja klahvide heli vaigistatakse ja seade läheb tagasi seisurežiimi.

Tühistamiseks: Vajutage summutatud režiimis oleval seadmel üks kord klahvi MENÜÜ / LUKK.

Ekraanile ilmub 3 sekundiks kiri “on”. Režiimide ja klahvide heli aktiveeritakse ja seade läheb tagasi seisurežiimi.

## LAPSELUKK

Kasutage seda, et takistada väikelapsi juhuslikult ahju seadistust muutmast.

Seadistamiseks: Vajutage seisurežiimis oleval seadmel 3 sekundi jooksul klahvi MENÜÜ / LUKK. Seade läheb automaatselt lapseluku režiimi ja ekraanile ilmub luku märgutuli “”. Lukustatud olekus on kõik klahvid lukus. Lapseluku tühistamiseks: Vajutage ja hoidke klahvi MENÜÜ / LUKK 3 sekundi jooksul all. Märgutuli “” kustub. Võite ka lihtsalt seadme ukse avada.

## AUTOMAATNE TOIDUVALMISTAMINE

Valmistuaega ja võimsuastet ei ole vaja seadistada. Piisab, kui näitate ära valmistatava toidu tüübi ning selle kaalu või portsjonid.

1. Toidu koodi valimiseks keerake nuppu MENÜÜ / AEG vastupäeva.
2. Vajutage nuppu MENÜÜ / AEG üks kord.
3. Toidu kaalu sisestamiseks keerake nuppu MENÜÜ / AEG.
4. Kinnitamiseks vajutage nuppu MENÜÜ / AEG.

**Automaatsed toiduvalmistamise menüüd:**

Kood	Menüü	<b>MÄRKUS!</b> Automaatse toiduvalmistamise tulemus sõltub sellistest teguritest nagu pinge kõikumine, toidu kuju ja mõõtmed, isiklikud eelistused nagu toitude läbiküpsetamine ja isegi sellest, kui korralikult on toit seadmesse pandud. Kui tulemus teid ei rahulda, reguleerige valmistusaega vastavalt.
A-1	Toored köögiviljad (g)	
A-2	Pagaritooted (475 g)	
A-3	Spagetid (g)	
A-4	Kala (g)	
A-5	Pitsa (g)	
A-6	Liha (g)	

# Puhastamine ja hooldustööd

1. Puhastamise ajaks lülitage seade välja ja tõmmake pistik pesast välja.
2. Hoidke seadme sisemus puhas. Kui seadme sisemistele seintele on pritsinud mahaloksunud toitu või vedelikku, pühkige neid niiske lapiga. Kui seadme sisemus on väga määrdunud, võib seda puhastada õrnatoimelise pesuvahendiga. Ärge kasutage pihustatavaid ega muid tugevatoimelisi puhastusvahendeid. Need võivad jätta plekke või triipe või muuta ukse pealispinna tuhmiks.
3. Puhastage seadme välispinda niiske lapiga. Ahju sisemuses asuvate osade kahjustamise vältimiseks ei tohi ventilatsioonivadest sisse sattuda vett.
4. Pühkige seadme ust ja akent uksetihendite mõlemalt poolt ja ülejäänud osi niiske lapiga, et eemaldada mahaloksunud ja pritsinud toit ja jook. Ärge kasutage abrasiivset puhastusvahendit.
5. Seadet ei tohi puhastada aurupuhastiga.
6. Juhtpaneel ei tohi märjaks saada. Puhastage seda pehme niiske lapiga. Juhtpaneeli puhastamisel jätke seadme uks lahti, et seda ei saaks juhuslikult sisse lülitada.
7. Kui seadmele uksele tekib aur, pühkige seda pehme kuiva lapiga. See võib tekkida juhul, kui mikrolaineahju kasutatakse väga niiskes kohas. See on tavapärane.
8. Pöörlev klaasalus tuleb aeg-ajalt seadmest välja võtta, et seda puhastada. Puhastage alus sooja seebivahuse veega või nõudepesumasinas.
9. Liigse müra tekke vältimiseks tuleks rullikurõngast või seadme ust regulaarselt puhastada. Pühkige seadme põhja leebetoimelise pesuvahendiga. Rullikurõngast võib pesta seebivahuse veega või nõudepesumasinas. Rullikurõngast eemaldades tuleb see hiljem kindlasti õigesti oma kohale tagasi panna.
10. Lõhnade eemaldamiseks mikrolaineahjust asetage sellesse suur kausitäis vett (mikrolaineahjukindlas kausis), millesse on pigistatud ühe sidruni mahl ja riivitud koor. Lülitage seade 5 minutiks mikrolainerežiimil tööle. Pühkige pehme lapiga kuivaks.
11. Valgustuspirni läbi põlemise korral pöörduge selle välja vahetamiseks klienditeenindusse.
12. Seadet tuleb puhastada regulaarselt. Kõik toidujäägid tuleb eemaldada. Kui seadet ei puhastata korralikult, võib selle pealispind kuluda. See mõjutab seadme eluiga ja võib põhjustada ohtliku olukorra.
13. Ärge visake kasutuskõlbmatuks muutunud seadet olmeprügi hulka. See tuleb viia vastavasse kohalikku kogumispunkti.
14. Kui seadet kasutatakse esimesel korral grillifunktsiooniga, võib seadmest tulla veidi suitsu ja lõhna. See on tavapärane, sest seade on valmistatud määrideõliga kaetud terasplaadist ning seetõttu eraldub uuesti ahjust määrideõli suitsu ja lõhna. Selline lõhn kaob peagi.